

宇宙器界概說

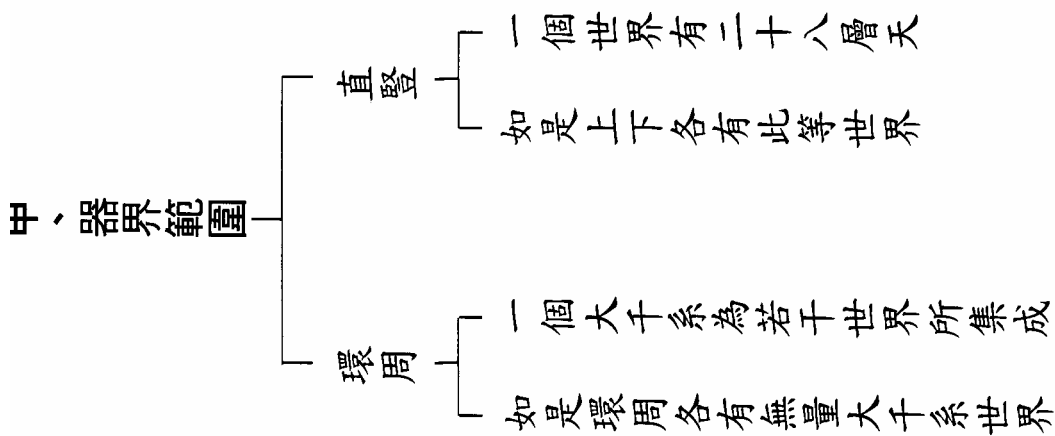

第七講 宇宙器界概說

163

佛學十四講

164

乙、娑婆三界

組織略說

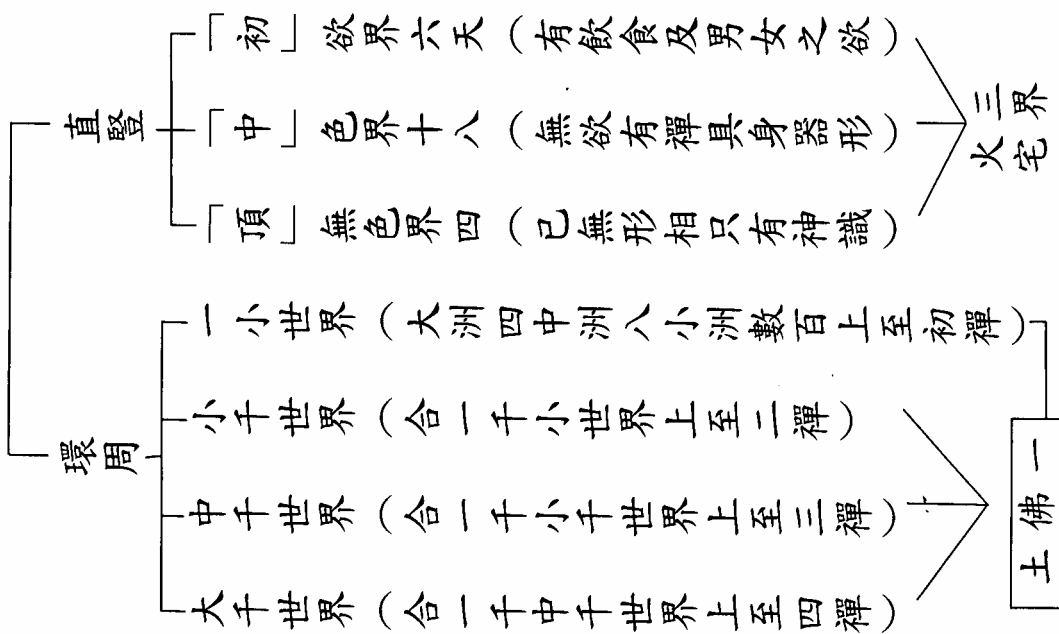

丙、萬物歸納六類

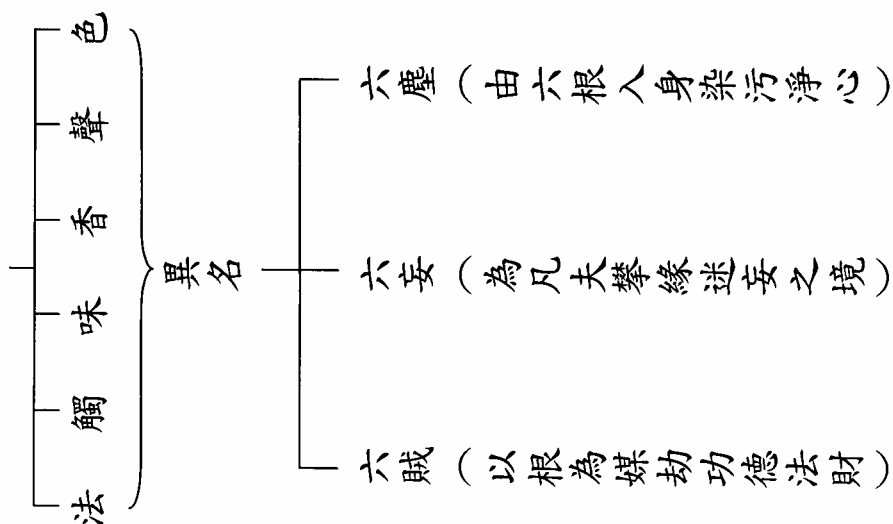

第七講 宇宙器界概說

第七講是說宇宙觀裡的森羅萬象——物質環境，內容是介紹三千大千世界。

甲、器界範圍

「直豎」：「一個世界有二十八層天，如是上下各有此等世界。」這個地方講的一個世界是說一尊佛的教化區域，這一個世界就是一個三千大千世界。諸佛的智慧德能雖然是完全相同，可是他度眾生的情形不一樣。譬如兩個老師同樣有學問、有道德，可是他們兩個所教的學生不見得一樣多，不見得是一樣的程度，也許有的學校很大，學生有幾萬人，有的學校學生只有幾十個人，相差很大。這就說明諸佛教

化區大小不一樣。像經裡面所講，阿彌陀佛極樂世界比釋迦牟尼佛娑婆世界就大得很多，水準也高，娑婆世界跟阿彌陀佛的世界沒法子相比。這是佛在因地與眾生結緣不相同，你自己的學問道德是一樁事情，你與眾生有沒有緣又是一樁事情，是兩樁事情。佛常常勸我們，在初學時要廣結善緣，緣結得多，將來你成佛，你的世界就很大，你度的眾生就很多。這裡頭當然不能有貪心，如果是貪心，我將來成佛成個大佛，我的國土也很大，要度很多眾生，如果有這個心，恐怕佛都成不了。一個世界有二十八層天也是很普遍的現象，可以說絕大多數的世界都是這樣的。一個世界如此，世界無量無邊，所以說是「如是上下各有此等世界」，像這樣的大千世界在宇宙之間無量無邊。這是從豎的（上下）方面說。

「環周」：從橫的方面看，「一個大千系為若干世界所集成，如是環周各有無量大千系世界。」這是說明在我們這個世界的四周，像這

樣的大千世界無量無邊。而一個大千世界也叫做三千大千世界，這個三千大千世界其實是一個世界，因為一個世界的組成，它有一個小千、中千、大千，所以稱為三千大千世界。有一些學者讀佛經看到三千大千世界，以為佛家所講的世界只有三千個，三千個大千世界，這是誤會；三千大千世界是一個世界。佛經裡面所講世界無量無邊，諸位讀《華嚴經》就曉得了。

乙、娑婆世界組織略說

這一段是舉例，舉我們娑婆世界，這是我們現前居住的世界。「直豎」，從縱的方面來看，可以分為三類：「初」——欲界六天，「中」——色界十八天，「頂」——無色界四天。

「欲界」有六層天。為什麼稱為欲界？「有飲食及男女之欲」，沒

有離開五欲六塵；最重要是五欲——財色名食睡，沒離開，所以稱之為欲界。欲界天人生活跟我們世間人差不多，他的福報大、壽命長，樂多苦少。像忉利天以上，他的苦只有五衰相，只有死墮之苦，除這個之外，確實享樂的時候多。

佛對於六道眾生特別讚歎人道，一切諸佛示現成佛都在人間，沒有在天上成佛的，也沒有在三惡道成佛的。原因在什麼地方？佛在天上說法，天人固然也有去聽的，不多。他們平常享樂慣了，俗話所謂「富貴學道難」，他不願意修行，他天天享樂，縱然聞法也很難認真修行。三惡道太苦，修道也很難；「貧窮修道難」，他飯都沒得吃，哪裡還有時間來學佛？人間是小康之家，說富也不太富有，說窮日子還勉強可以過得去，這個環境最容易學道，苦多樂少，容易開悟。

欲界六層天，最下面是「四王天」。四王天也是佛門的護法神。我們進寺廟的門，第一個接觸到的是天王殿。我們一般人稱四大金剛，

其實那是四大天王，就是四王天。往上是「忉利天」，玉皇大帝就是忉利天的天主。忉利是梵語，翻成中文意思是三十三，所以也稱為三十三天。三十三天是一層天，不是三十三層，是欲界裡面第二層天。為什麼稱為三十三？其實那是三十三個部分合起來的，好像我們中國二十八個省，美國有五十個州，是這個意思。當中也有中央政府的組織——忉利天主，四方好比是諸侯，合起來是三十三個單位，所以稱為三十三天。三十三天是平列的，是在一層，欲界的第二層。再往上去是「夜摩天」。夜摩天再上去是「兜率天」。彌勒菩薩就住在兜率天，他是在欲界第四層天。第四層天是凡聖同居土，因為有凡夫、有聖人，彌勒菩薩是等覺菩薩，他是聖人；有內院、有外院，彌勒內院是菩薩道場。可是兜率天人看不到彌勒菩薩，雖然同住在一起，彼此都不相見。好像我們這個地球上人鬼雜居，人見不到鬼，鬼也看不到人。我們這個世界也有佛菩薩住在這個地方，有緣分的人見得到，沒有緣分

的人見不到，所以這個世間也是凡聖同居土。欲界天第四層兜率天是凡聖同居土，色界天四禪天是凡聖同居土。兜率天再上去是「化樂天」，最上面是「他化自在天」。這些名相以及它的狀況，《法苑珠林》與《楞嚴經》說得很詳細，可以做參考。

「色界」有十八層天。「無欲有禪，具身器形」，具是具足，他有身體、有居住的環境（就是器世間）、有形狀；但是沒有飲食男女之欲，沒有名聞利養、財色名食睡這些念頭。目前在國內外禪宗很盛行，我們自己要好好反省一下，心裡頭還有沒有欲？如果欲念沒有斷，不夠資格參禪。

色界的範圍包括初禪、二禪、三禪、四禪，共十八層天。愈往上面去，定的功夫愈深。初禪是「梵天」，梵是清淨的意思，心已經得到清淨。二禪是「光音天」。三禪是「淨天」，在六道裡面可以說是極樂的世界，色界裡最快樂的是三禪天。四禪是「福天」，福報最大，是凡

聖同居土。初禪、二禪、三禪各有三層，一共是九層天，第四禪本身就九層天。

四禪九層天，有三層是普通的四禪天。有一層是外道天，叫做「無想天」，修無想定成功，就生在無想天。修定不容易，一定要有人指導，盲修瞎練費了好大的功夫，修成個外道，還是出不了三界，到時候定功失掉，還要墮落，很冤枉！另外有五天叫做「淨居天」，這是聖人所住的。小乘的三果，還沒有證到阿羅漢，一些權教的菩薩，他們多半在這個地方修行。小乘三果羅漢，把見思煩惱斷盡，他就超越了。超越有兩種：一種是利根的阿羅漢，不必經過四空定，他就超越；還有一種是鈍根的，速度沒那麼快，他要通過四空天，然後才能夠超越。所以淨居天那個區域又叫做「五不還天」，不還就是不回來了，他不會再退回到欲界；從那個地方，他有能力超越三界，超越生死輪迴。

最高的這一層，頂層是「無色界」，有四層天。欲界有六層天，色

界有十八層天，無色界有四層天，一共是二十八層。無色界，「已無形相，只有神識」，這個世界裡沒有物質，完全是精神的世界。

欲界、色界、無色界，合起來稱為三界。「三界火宅」，這句話是佛在《法華經》上講的。三界火宅，三界不安，三界裡沒有安穩的地方，三界裡面都有苦；欲界有三苦、八苦，色界有壞苦、行苦，無色界有行苦。明瞭之後才會考慮到，我們要真正的超越三界，離開這個苦惱的處所。

「一個小世界」：這就是一個單位世界，這個單位世界很像現在天文學裡面所說的太陽系。「大洲四、中洲八、小洲數百，上至初禪」，這就是一個小世界，就是一個單位，一個小的組織。佛經裡面講大洲、中洲、小洲，類似我們現在所講的星球，星球有大有小，有大星星、有小星星，這是一個日月所照，以太陽為主，是一個單位世界。佛在經典裡面講，一個單位世界有一個中心，中心稱為須彌山。須彌山到

底在哪裡？這是我們沒法子說的。如果說須彌山在我們地球上，問題很大，與佛經上講的不相合；所以須彌山大概不在我們地球上，我們地球是一個單位世界裡面一個洲而已。這是釋迦牟尼佛給我們講的宇宙觀。以這個單位世界為單位，「合一千個小世界」，這就是一個星系（星團），這就是一個「小千世界」。再以小千世界為單位，集合一千個小千世界，這一個大的星系叫做「中千世界」。再以中千世界為單位，合成一千個中千世界，就是一個「大千世界」。

這種說法很像我們現在所看到的銀河系一樣，一個銀河系就很像佛所說的一個大千世界。我們曉得銀河系裡面有許許多多的星系星團，星系裡面有許許多多的太陽系，我們晚上所看到天空當中的星星都是太陽，因為行星不放光，行星沒有光。我們太陽系裡面的行星，因為距離近，太陽反射的光很強，我們能看到，火星、土星、水星、木星都是相當的亮；但是其他太陽系的行星，我們肉眼沒法子看到。天上

的星星都是太陽，每一個太陽必定有許多的行星、衛星環繞著它，所以世界無量無邊。

一個小世界有一個「初禪天」，一個小千世界裡面有一個「二禪天」，有一千個初禪天；中千世界有一個「三禪天」，有一千個二禪天，有一百萬個初禪天；一個大千世界有一個「四禪天」，有一千個三禪天，有一百萬個二禪天，有十億個初禪天，也就是有十億個小世界；這個說法是一個概略的說法，不是一個定數。為什麼？世界有大有小。我們今天在太空當中發現的銀河系，確實有很大的，也有很小的，所以它不是一個定數。這合起來稱為「一佛土」，就是一尊佛教化的地區。可見得成了佛，的確是神通廣大。

我們說佛滅度了，佛不住在世間，佛沒住在我們這個地球，到別的星球；其實我們自己也如此。有很多人懷疑我們地球上人口逐年增加，這些靈魂從什麼地方來的？諸位要曉得，是他方世界到這兒來投

胎的。我們這個地方的人，死了之後神識也會到別的星球。往生西方極樂世界，就是到阿彌陀佛的國土。凡是聚在一起都是緣分，如果沒有緣分不會聚集在一起，所以一切法無非都是緣聚緣散；有緣就聚，緣盡就散，緣聚緣散沒有定法。《華嚴經》裡面講，華藏世界比三千大千世界大得多，是集合許許多多三千大千世界所成的，華藏世界是毘盧遮那如來報身佛所居住的國土。

這些說法，尤其是講小千、中千、大千，幾乎跟天文學家發現的完全一樣。裡面最不容易解釋就是單位世界，好像經裡所講的與我們現在觀察有一些出入。可是在此地我們要相信聖言量，這是事實。

丙、萬物歸納六類

世間諸法無量無邊，說不盡，佛非常善巧把它歸成六大類。這六

大類配合我們的六根，眼所見的都叫做「色」，耳能夠聽到的都叫做「聲」，鼻可以聞到的都叫做「香」，舌能夠嘗的都叫做「味」，我們身體能夠感觸的都叫做「觸」，心裡面所想的就是意所知的都叫做「法」；一切萬法可以用這六大類包括。

這六類有好幾種名稱，此地略舉三種。又稱為「六塵」，塵是比喻，「由六根入身染污淨心」：這六樣東西，你要是分別執著它，能夠染污你的清淨心，就好比塵土。我們桌子擦得乾乾淨淨，塵土落在上面就染污。這六樣東西，你要是執著它，就染污清淨心，所以稱為六塵。又稱為「六妄」，因為這六種境界確實是虛妄而不是真實的。「為凡夫攀緣迷妄之境」：六根所接觸的六種境界，凡夫迷了，以為這六種境界是真的，一意的去追求，所以稱為六妄。這個名詞有警覺的意思，告訴你這六樣東西是虛妄的，虛妄的境界可以隨緣受用，不可以攀緣追求，攀緣追求是過失。又稱為「六賊」，這個名詞的意思就是提醒我們

要遠離，要能夠捨棄它。「以根為媒劫功德法財」：佛在經上告訴我們，我們每一個人的真心具足無量功德，具足無量的智慧、無量的德能、無量的才藝，真是全知全能，現在都喪失了。為什麼會喪失？被這六種東西障礙。這六樣東西好比是賊，六根是媒介，透過六根起作用，使我們本性本來具足的無量無邊的智慧德能不能現前，被它障礙住，所以稱它為六賊。如果曉得這六樣東西——六賊對我們有傷害，我們當然遠離，絕對不會執著。

這是把宇宙裡面物質環境作概略的介紹。說到這個地方，我再作一個簡單的結論。前面跟諸位說過四緣生法，心法是四緣生法，色法（器世間）是兩種緣生；一種是親因緣，與有情眾生的親因緣沒有兩樣，都是真如本性變現之物。器世間（器是器用），就是人所依靠生存的環境，也就是物質的世間，這種世間是唯心所變，經上常說「境隨心轉」，這是一個很重要的原則；明白這個道理，你的智慧就開，不

會再迷信。

我們這個身體是我們最接近的一個境界，身體也是隨著心在轉變，而這種轉變可以明顯的觀察出來；心裡高興時面孔笑咪咪的，心裡不高興面孔很難看，馬上就轉變，時時刻刻從表情就能看到你的心。再深一層講，身體的健康或者你的壽命，都隨著你的心變化。心健康，身體一定健康；心健康，身不會有病。為什麼？身是隨心轉的。有病，你自己有堅強的信心，病很容易治，很快就恢復。如果有點小病，自己就著急，不得了，我得大病，非死不可，什麼高明的醫生也治不好你。為什麼？心要是死了，身也不會長久。

台中李老師給我們講一個故事：清朝時代的一個名醫，曾經有一個病例。有一個病人長了一個毒瘤，長的部位沒有辦法用藥，而且非常嚴重。他告訴這個病人：你這個病沒關係，不會要命的，用不著吃藥。他指出另外一個部位告訴他：你要小心這個地方，如果這個地方

有病，就要送命。他回家去，那裡不注意，現在注意這個地方，沒多久，說要注意的地方問題出來，他害怕，又去找醫生。醫生說：好！現在有辦法了，原來你害病的部位藥力達不到，那是要命的，現在是你自己用精神的力量換了一個部位，這個部位好用藥、好動手術；馬上就給他治好。可見精神力量非常大，能夠改造生理。

我過去有個同參，出家的一個法師，他從小出家。大陸撤退時被抓去當兵，在金門當了幾年兵，想要退役出家。退不下來，怎麼辦？裝病。天天裝心臟病，假裝了三年，真的得了心臟病，到現在也沒有辦法治好。本來沒有病，天天裝，變成了真的。觀想力量之大，確實能夠改造自己。

身可改造，環境也不例外。環境就是風水，你心清淨，有智慧，風水不好的地方，你到那裡去住，慢慢的風水就會變好。境隨心轉！所以佛教導我們修心，沒教我們去算命，沒教我們去找好風水；佛不

許弟子看相、算命、看風水。只要身心清淨，什麼境界都隨心轉變，這多自在！所以最好的風水是在最清淨善良慈悲的心地，心地才是好風水。佛法常說「諸惡莫作，眾善奉行」，這就是最好的風水。

前七講，介紹一般的佛學常識，也是說明六道一切眾生實際的狀況。六道裡面有情的眾生統統有苦，不自在，所謂是不自由、不平等，所受的都是苦，好比是一種病態的狀況之下。我們要是發現有病，一定很快的去找醫生，診斷如何恢復健康。我們現在在六道裡面生死輪迴是大病，為什麼不警覺？佛為我們說破，指示給我們看清楚：第一、我們要覺悟，知道三界六道輪迴之可畏。第二、要發心，就是要發願，一定要離開輪迴，離苦得樂！不出輪迴，就沒有離苦；出了輪迴，才算是離苦。特別是三惡道之苦，如果不出輪迴，三惡道是任何一個人都無法避免的。第三、要明瞭超越的方法，才能真正離苦得樂。如果真正發心求對治的方法，幫助我們出離三界六道，唯有找佛陀才有辦

法。宗教不能解決，宗教只能使你生天，天還是在六道輪迴之內，沒有出離六道；學術也沒有法子。如果學術、宗教能夠解決得了，佛不會出現在世間。

內容設施梗概

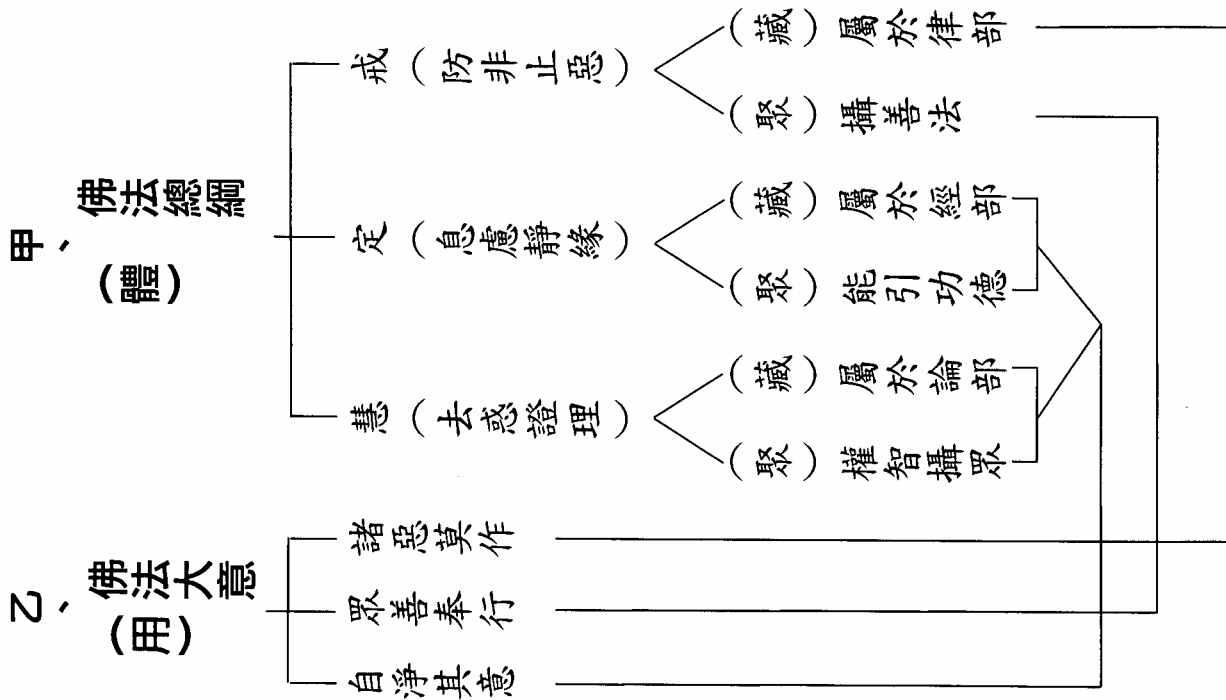

第八講 內容設施梗概

丙、二門並修

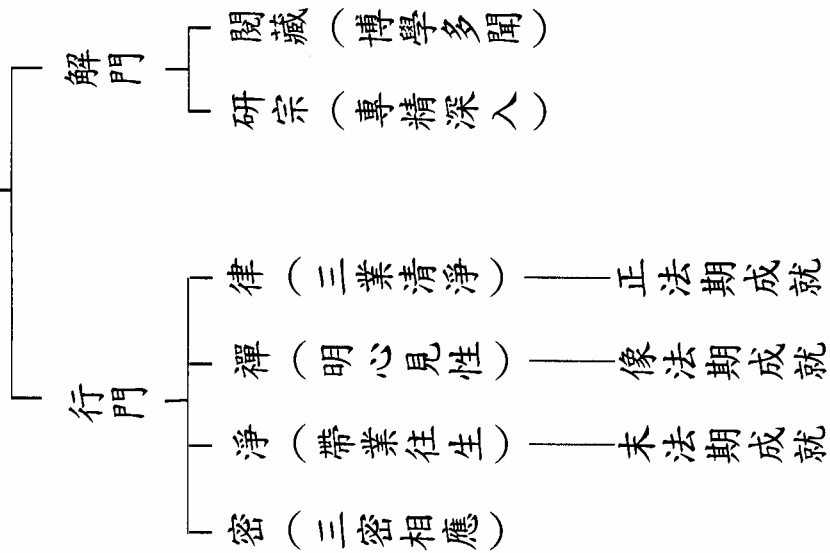

第八講 內容設施梗概

後面這七講，是佛法內容大意。第八講「內容設施梗概」，首先把整個佛法簡單扼要的給諸位做一個介紹。從講表裡面，能夠看出佛法是什麼。先說「佛法總綱」，後面是「佛法大意」，一個說「體」，一個說「用」，作用。

甲、佛法總綱（體）

體是教學的內容。佛法教學的內容是「戒定慧」，稱之為三學，三種學問。佛的經典也是依照這個來分類，稱為三藏經典。「藏」，就像倉庫一樣。律藏是戒學，經藏是定學，論藏是慧學；稱為三藏經典，這就是佛門的教科書。修學一定要依教科書，教科書就是釋迦牟尼佛

對我們的教導。

「戒學」：「防非止惡」，這是戒學的內容。非是錯誤，指邪知邪見、錯誤的知見；惡是指行為，種種不善的行為。佛家的戒律相當於儒家的禮，是基礎的教學。孔老夫子當年教學有四科，第一科就是德行。德行用禮來教，所以小孩從小就教他學禮，學著待人接物，學著伺候長者。佛家一開端就學戒律，戒律屬於生活教育。從前學佛出家人五年學戒，然後才有資格學經、學論。

諸位要想在佛法裡成就，不能不重視戒，因為離了戒，不會有定，戒是手段，幫助你恢復清淨心。戒有兩大類：一類是自律，完全是對自己、對個人私生活，這一種戒律是小乘戒；另外一類是處大眾，屬大乘戒。大乘戒也不是要求大家遵守，還是自律，團體當中如何自律，這叫做大乘戒。個人在自己小房間裡面如何自律，叫做小乘戒。由此可知，戒律是自律的，不是戒別人的。戒律的目的是使我們得定、得

清淨心，我們一天到晚拿著戒律的標準去看別人，這個人犯戒，那個人也犯戒，你的心還能定得下來嗎？一天到晚看到別人的過失，就是你自己的過失；你自己心清淨，見不到別人的過失。古人說：「來說是非者，便是是非人。」說別人犯戒的人，他本身就是個犯戒的人，因為他的心不清淨。所以戒學是學佛的基礎。

「（藏）屬於律部」：在三藏經典裡屬於律藏。律部就是律藏，專門講戒學。佛所說每一部經典的內容都有戒定慧，都有經律論的意思，這一部經典裡面，那一部分說得分量重、說得多，就歸到那一類去。戒律的經典也講定、慧，但是以戒律為主，戒律講得最多，就歸到律藏。如果這一部經典講定講得多，講戒講得少；譬如《楞嚴經》，十卷經文講戒律不超過一卷，講定佔得多，佔十分之七，就歸到經藏。

佛說法四十九年，世出世間一切法無量無邊，說不盡，所以學佛的人要有觸類旁通、舉一反三的能力。「聚」這一條就是佛沒說的；佛

雖然沒有說，可是與佛所說的性質相同，也應當歸到這一類；聚是歸納同類。「攝善法」，凡是一切講斷惡修善這一類的理論方法，雖然不是佛說的，也可以因為性質與佛所說的相同，歸納到律藏。佛教的心胸廣大平等，並不是我所說的經典就是無上的依據，別人所說的不行，佛不說這個話。甚至於外道所講，只要符合這個原則，都可以歸納。「諸惡莫作，眾善奉行」，這是戒律一類，可以歸納。

「定學」：定的意思是「息慮靜緣」。禪定是佛法修學的總樞紐，八萬四千法門只是修定的手段不同，全都是修定。念阿彌陀佛修一心不亂，一心不亂就是定，他是用念佛名號這個方法來修定；參話頭是一種方法，持咒也是一種方法，沒有一個法門不修定。戒幫助你得定，不持戒，心是放逸的，心往境界上跑，戒幫助你把妄心收回，成就大定。孟子說：「學問之道無他，求其放心而已。」你的心一直在外頭境界上攀緣，要把它收回來。戒律教你不貪、不瞋、不痴，教你不殺生、

不偷盜、不邪淫，什麼樣都不准，心收回來，身心逐漸清淨；戒幫助你修定。定的要領是息慮。慮是妄想，息慮是把所有的妄想息掉。緣是攀緣，靜緣是把攀緣靜下來。要止念頭、不攀緣，一切妄念要止住，外緣決定不能攀。不可以講求應酬，現在的佛法是應酬的佛法，一天到晚都攀緣，這是不能成功的。大經裡面講「莊嚴佛國土」，是以清淨心莊嚴。大定才是真正的莊嚴，身心清淨一塵不染。

「（藏）屬於經部」：在三藏經典裡屬於經藏。見到「經」這個題目，偏重在定學。「（聚）能引功德」，雖然不是佛說的，這種理論方法能夠幫助我們得定，也可以看作是經典。功德就是禪定，決不是在佛教寺廟功德箱裡面放一點錢，這就做了功德，那是錯誤的。你供養一點錢，與禪定不相干，與般若也不相干。功德是定慧，如果你修行得定，譬如說你得到一心不亂，戒律也是功德，戒定慧都是功德。如果沒有得定，戒律持得再好，那是修福，不是功德，功德是一定要達

到禪定。我們修學這麼多年，有沒有功德？福德是不少，沒有功德。梁武帝是佛門的大護法，江南一帶的寺廟大多數都是他建的，南朝四百八十寺都比佛光山大，度很多人。他問達摩祖師：「我的功德大不大？」達摩祖師說：「並無功德。」達摩祖師的話是老實話。梁武帝把福德當作功德，誤會了。如果他問達摩祖師：「我福德大不大？」達摩祖師一定說：「甚大！甚大！」福德跟功德一定要分清楚，心不清淨，沒有功德。功德是講清淨心，從清淨心裡面生智慧。

「慧學」：「去惑證理」。慧是開智慧。慧學裡面，有很多一問一答互相討論、辯論的文字。《楞嚴經》有不少文字是阿難尊者、富樓那尊者這些人跟釋迦牟尼佛的討論，屬於慧學；但是《楞嚴經》是以首楞嚴大定為主，所以還是把它編在經藏。去惑證理：破除迷惑，證入真理，這是佛法修學最高的目標。定是慧的手段，戒是定的手段，戒學可以說是手段之手段，屬於最初方便。

「（藏）屬於論部」：在三藏經典裡屬於論藏。像《大智度論》、《瑜伽師地論》、《百法明門論》、《唯識三十論》、《大乘起信論》，這一類多半是以討論的方式來說明真理，破除我們的疑惑，以這個為宗旨，這是屬於論部。「（聚）權智攝眾」：權是善巧方便，以種種善巧方便，能夠攝受眾生、幫助教學的這些方法，都可以歸納到論藏。

三藏經典，有佛所說的，有不是佛說的；不是佛說的，只要與佛講的宗旨不相違背，都可以平等看待。

乙、佛法大意（用）

佛法大意其實有四句：「諸惡莫作，眾善奉行，自淨其意」，這是佛門的法印；後頭一句「是諸佛教」，這是十方三世一切諸佛教化眾生的宗旨。千經萬論絕不離這個原則，凡是符合「諸惡莫作，眾善奉行，

第八講 內容設施梗概

193

佛學十四講

194

自淨其意」的宗旨，都可以看作是佛教的經典。佛門實在是廣大，真正能夠包容一切法。教學以自淨其意為目標，自淨其意屬於定慧，諸惡莫作、眾善奉行屬於戒學，幫助你得定、開智慧。佛教教學最重要的就是開智慧；戒定慧又叫做三無漏學，三是三大類，漏是煩惱的代名詞，無漏就是無煩惱；這三大類的學問，可以幫助你斷煩惱、開智慧。

丙、二門並修

這一段是對於研究佛法提供一個方法，學佛從哪裡下手？提供我們一點意見做參考。「二門並修」，二門是指「解門」、「行門」，二門必須並修。古大德將佛教修行訂四個次第：信、解、行、證；證是證果、成就。當然你現在已經信了，信了以後要注重解行；解行要並重，不

能偏一邊。偏在解，沒有行，無法悟入佛法的真實義；要有行，才能真正理解。只有行，不解，這個行也不能成就；要有解幫助行，行才能成就。所以一定要兩門並重，同時下功夫。解門是智慧；行門是功夫，就是禪定。解門是看破，行門是放下。

「解門」：自古以來有兩種方式，一個是「閱藏」，一個是「研宗」。

「閱藏」：藏是《大藏經》。《大藏經》在宋朝最初編纂時有五千多卷；現在的《大藏經》增加很多，有宋以後翻譯的，還有自古以來祖師大德們的註疏。現在最完整的是《中華大藏經》，這是台灣新編的，有幾萬卷。閱藏是好事情，可惜現代人沒有這個福報。從前的出家人，事情少、時間多，每天到藏經樓閱藏；在家居士也可以到寺廟裡住幾年，在那裡閱藏、讀書，有福報。現代人不但工作忙碌，而且沒有文言文的基礎，經典擺在面前看不懂。我們今天最起碼也要背一百篇古文，才有能力讀誦經典。

藏經是課程的標準，我們修學唯一的依據。佛教導我們依法不依人，法就是經典，首先我們對經典要建立信心，不能夠懷疑，懷疑就變成障礙。世間人做學問，懷疑的態度非常重要，沒有懷疑就不能進步；但是佛法不能懷疑。因為世間學問一直都在摸索，沒有達到最高峰，沒有一個定論，沒有結論。佛法登峰造極，有圓圓滿滿的結論；懷疑這個結論，就達不到。它是一條正路，是十方諸佛菩薩所走的大道，唯有堅定的信心才能快速證得。現在全世界佛教所遺留的經典，保存最豐富、最有價值的就是中文譯本，其次是西藏文譯本。這兩種文字都是直接從梵文翻譯，而梵文的經典已遺失殆盡。

「研宗」：沒有閱藏的機會，不得已而求其次——研宗，專門在一宗下手，這也是一個方法。在中國，小乘有兩宗，大乘有八個宗派，每一宗派的典籍至少也有一千卷以上，包括經論以及歷代祖師的著作，也是有相當分量，要想精通不容易。古人三、五年就能夠透徹貫通，

因為古人的福報大、環境好。古人在寺院叢林，每天在講堂裡聽講經八個小時，研究教理；還有八個鐘點修行，在一塊共修，參禪到禪堂，念佛到念佛堂，一天十六個小時解行並重，他有這麼好的環境；剩下八個鐘點，吃飯、洗澡、洗衣服，忙得不得了，連休息的時間都沒有；這種教學使你沒法子打妄想。一天上兩個鐘點課，其餘時間都在胡思亂想，不能成功。古人教學方法好，因緣殊勝，我們今天找這個地方找不到，福報不如古人，就是研宗也有相當的困難。

除這個之外還有沒有辦法？有。不但近代有，古人也有這種情形，一生專攻一部經，這會有成就；不但是行門要一門深入，解門也要專精深入。在近代，江味農居士一生專攻《金剛經》，花了四十多年的時間鏗而不捨，寫出《金剛經講義》，這個講義就變成金剛經註解的權威。自古以來金剛經的註疏他都看過，這個講義集古今《金剛經》註解的大成。周止菴居士也是如此，一生專攻《心經》，《心經》兩百六十個

字，他下了四十多年的功夫，《心經詮注》變成自古以來《心經》註解的權威。這個方法值得我們學習。每一宗的典籍幾十種之多，十年研究二十種，平均半年讀一部，用的功夫很有限，成績平平；如果十年用在一部經上，這不得了，你這一部經必定出人頭地。古人，縱然他是從一宗下手，幾乎到他晚年成就的時候，把拉拉雜雜的都捨掉，最後只留一樣，變成專攻，所以在解門也是一門深入。諸位一定要記住，解中有行，行中有解。著重學術的，像華嚴宗以《華嚴經》為主，天台宗以《法華經》為主，三論宗以《中論》、《百論》、《十二門論》、《大智度論》為主，唯識宗有六經十一論，以《解深密經》、《成唯識論》、《瑜伽師地論》為主，他們也有修行的方法，並不是只解不行。著重在行門上的，也有理解，都是解行並重。

行門裡面列舉四個宗派：

「律宗」：由持戒這個法門進入，著重戒律。「三業清淨」：這是修

行目標，所希望達到的目的；三業清淨是指身、口、意能夠做到清淨不染。三業裡面最重要的是意業，意要是不染，身口決定不染，意要是染污，身口也會連帶的染污。所以律宗不但著重外表，更注重的是內在；外表能影響內在。律宗著重在形式上，一舉一動都要合乎法度、合乎規矩，嚴持戒律。小乘戒律著重事相，小乘戒是論事不論心，外表非常莊嚴，一舉一動都合規矩。而大乘的戒律著重在心地，對外表就不太注重。可是大乘戒比小乘戒難，因為大乘著重在心戒。譬如殺生，小乘戒是起心動念要把對方殺害，斷他的命才算是犯了殺戒；可是大乘戒不如此，大乘戒起心動念就破戒，沒有傷害對方，起個念頭要殺他，戒就破了，所以大乘戒難持。大乘是心戒，論心不論事，殺盜淫妄，起心動念就破戒。小乘戒起心動念不破戒，沒有罪，一定要做了事情才算犯罪。大乘戒在起心動念上結罪，所以大乘戒菩薩心地非常清淨。

佛說律宗是「正法期成就」。佛陀在世，僧團都是清淨的僧團，修行人善根深厚，社會風氣非常淳樸，的確是修學戒律非常好的時代。現在的社會修戒律就相當不容易，很難。古時候有專修戒律，佛陀在世時從這個法門入門的很多。在中國，終南山道宣律師這一派專修戒律，稱之為律宗。

戒律精嚴能感動鬼神。南山律祖就是唐朝道宣律師，感動天人供養，他是日中一食，天人每天送飯給他、侍衛保護他。窺基大師跟道宣律師同時代，窺基大師是大乘菩薩，對於戒律在外表上沒有那麼嚴格。窺基大師是貴族出身，玄奘大師看他很聰明，要他出家。傳說他向玄奘大師提出三個條件：第一、我要帶一車的書；第二、我要帶一車的金銀財寶，要享受；第三、我要帶一群美女伺候我。玄奘大師說：行！都可以。於是窺基大師出家，俗稱三車法師；他在戒律上就不會那麼呆呆板板的。有一次他經過終南山，順便拜訪道宣律師。他名氣

很大，是唯識宗開山祖師，道宣律師是律宗開山祖師。道宣律師對他有一點成見：雖然是不錯，很有學問，經也講得很好，但是戒律很差，不大守戒；就有一點輕慢心，好像很遺憾，這麼好的法師不能夠嚴持戒律。他那天拜訪道宣律師；天人每天供養送飯來，那天天人沒送飯來，道宣律師餓了一天。第二天，天人送飯，道宣律師就問他：「昨天你為什麼沒有來？」天人說：「昨天有大乘菩薩在這個山上，滿山的護法神都在這兒護衛，我進不來。」道宣律師聽了，心裡面非常慚愧，原來窺基大師是大乘菩薩，我沒把他看在眼裡，這麼多護法神保護著；我還不如他，我才一兩個護法神，他是滿山遍野的護法神，害得我的護法神都不敢進來。這才曉得大乘戒跟小乘戒，在戒相上講不能夠同日而語。大乘菩薩在形式上雖然是很隨便、很無所謂，心地清淨。

「禪宗」：禪宗的目標是「明心見性」。心就是阿賴耶，性是真如本性。本性上起了無明，不覺，心又起了念頭，這是根本無明。無明

一起來，真如本性就換一個名詞叫做心，所以心就是帶著無明的本性。明心就是恢復光明，把無明斷除，這時候的心就又恢復它的老名字，叫做本性。明心就是見性，見性就是明心。必須要破無明才能夠見性，才能夠恢復明心。要想見性，先斷見思，再破塵沙，然後再破一品無明，才能明心見性。試問：有沒有本事把第一關見思煩惱斷掉？這是要講真正功夫。

參禪，用參話頭的方式，或者是觀心的方式，這都是手段；第一步的功夫要斷見思煩惱，目的是明心見性。三界八十八使見惑，八十一品思惑，要斷盡才能夠得到解脫，但是並沒有大徹大悟，還要繼續努力進修，再破塵沙、無明，才能明心見性。明心見性就是三業清淨，名字不一樣，境界完全相同；性，本來就是清淨的。念佛法門裡，理一心不亂就是明心見性、就是三業清淨，方法手段不相同，達到的目標完全相同。淨土法門講事一心就是禪家講得到禪定，所以事一心叫

做念佛三昧，但是還沒有明心見性，要到理一心不亂才是明心見性。

「像法時期成就」：像法是相似法，佛法已經沒有過去那麼純。釋迦牟尼佛的法運，總共是一萬二千年。正法一千年，釋迦牟尼佛滅度後一千年之內，佛法還沒有很大的變質，相當純，依照佛的戒法修行，能夠達到目的。像法一千年，佛滅度後一千年至二千年當中，佛法起一些變化，變質了，後來的人把他自己的知見摻雜在佛法裡面，所以就不純，這個時候單靠修戒律不容易成就，要修禪定。佛法傳到中國來，剛好是佛滅度一千年，佛的法運也正好是禪定這個時代，所以中國的佛法幾乎全是禪宗的勢力範圍。禪，的的確確在中國發揚光大。佛滅度二千年以後是末法時期，末法有一萬年。我們現在這個時期是佛的末法時期，末法的初期，在這個時候禪定很難成就，在這個時代要想斷見思煩惱不容易。

「淨宗，帶業往生，末法時期成就」：末法時期淨成就。淨怎麼成

就？「帶業往生」，這個方法成就。為什麼？你沒有辦法消業障，只有帶業往生。佛在《大集經》裡說：「法運一萬二千年，正法戒成就，像法禪成就，末法淨成就。」末法時期修學淨土，就是依教奉行。

帶業往生不是明心見性，不是三業清淨；如果講一心不亂，那就是明心見性、就是三業清淨。在末法時期，我們的業障太重，沒有能力斷惑，沒有能力達到一心不亂；淨土的殊勝方便，就是可以帶業往生，生凡聖同居土，決定能成就，正是古德所說的「萬修萬人去」，道理就在此地。一定要懂理論，如理如法修行，才能成功。在末法時期，如果要建立一個真正如法的道場，那就是念佛堂。念佛堂著重行門，就是長年的佛七，一年三百六十天，天天打佛七。過去印光大師在蘇州靈巖山就建立這樣的道場，天天打佛七，一天六支香，一支香一個半小時，每天九個鐘點念佛。他的道場講開示不講經，是一個專門念佛的道場。但是在今天這個時代，非講經不可；如果能夠每天兩個小

時講經，十個小時念佛，一天有十二個小時解行相應，這才是真正末法時期如法的道場。

「密宗」，密宗講「三密相應」，口誦咒，手結印，意要觀想，三密相應。目的也是明心見性、三業清淨。密法是正法、像法、末法時候都有。如果顯教不通達，沒有資格學密。密是屬於加行的，功夫上再加上一點，是這個意思，所以嚴格的來說，你要學密，先要學三藏經典，對佛法的理論方法境界都明瞭，才可以用密咒來加持。如果對於顯教教理完全不懂，你去學密，那是盲修瞎練，不會成功。

跟真正的密宗上師學佛法，你的教理沒有搞清楚，他不會教你密法。我初次見章嘉大師，他傳我一個咒，跟我結緣，要我常常念。他教我六字大明咒，把這個咒的意思講得清清楚楚。為什麼呢？才能觀想。「嗡」是身，「嘛呢」是蓮花，「叭咪」是保持，「吽」是意，所以是身、蓮花、保持、意，以中國話來說：保持身心像蓮花一樣。蓮花

第八講 內容設施梗概

205

佛學十四講

206

出污泥而不染，你念咒時懂得這個意思，與身心相應，豈不是三業清淨、一塵不染！其實「南無阿彌陀佛」也完全是梵語，意思是皈依無量覺。「南無」是皈依，「阿」翻作無，「彌陀」翻作量，「佛」翻作覺，皈依無量覺。要懂得觀想，口裡念佛號就跟念咒一樣。

希望諸位解門著重一部經的專攻，選擇一部自己喜歡的，一門深入；行門還是念佛好。

方便五乘解脫

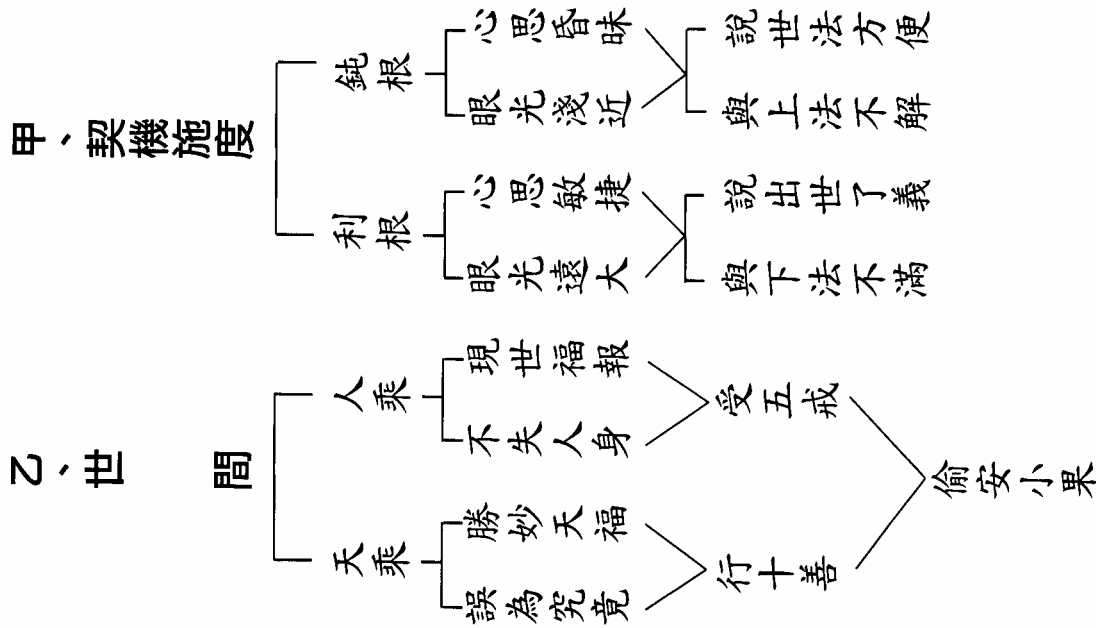

第九講 方便五乘解脫

207

佛學十四講

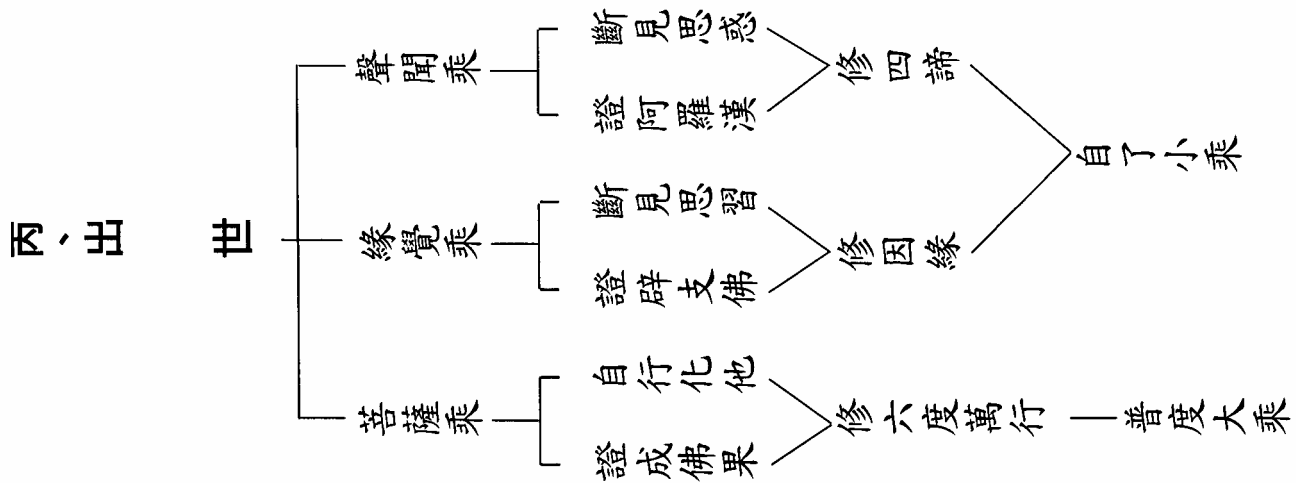

208



第九講 方便五乘解脫

前面是把整個佛法概略的介紹，第九講以下講解脫的方法，這也是普遍的介紹，介紹之後你自己去選擇。先介紹通途的方法，「方便五乘解脫」。「方便」：這是從方法上說，有方正的道理、有善巧的便利，稱為方便。「五乘」：適合於眾生的根性，分為五種：人、天、聲聞、緣覺、菩薩。眾生根性不相同，佛是應機說法；你的願望如何，佛就跟你說什麼法，滿你的願望。「解脫」：解就是解開，解除你的煩惱，解除你心裡面的結；脫是脫苦，結解開，苦就沒有了。解是對煩惱、無明說的，脫是對輪迴、生死講的。解是因，脫是果報。

甲、契機施度

第九講 方便五乘解脫

209

佛學十四講

210

這一段是概略說出佛為什麼用這些方法，他為什麼不用一種方法，要用這麼多的方法？五乘就是八萬四千法門的歸納，歸納為五大類；因為眾生根性利鈍不同，鈍是遲鈍，利是猛利聰明。「鈍根」的人，「心思昏昧，眼光淺近」，他滿足現前的生活，不想將來、不想來世，這一世過得很自在就可以，來世我不知道，我不考慮；我現在在人間，人間過得很好，天上太渺茫，不想生天。像這種人，是小根器的人，志願很小，沒有遠大的眼光，只希望解決眼前的痛苦，希望得到眼前的福報就可以；佛也不會捨棄他，也幫忙他。他修世間福報，行，「說世法方便」。「與上法不解」：佛不會跟他講向上一種的；佛說法無有定法可說，佛說法滿足眾生的願望，滿足眾生的需求，對於根性鈍的是這麼一個原則。

「利根」的人「心思敏捷」，見聞覺知很利，一看他就明瞭，一聽他就懂得，一聞千悟。他的「眼光遠大」，不僅僅是談眼前的事情，他

曉得有將來、有來世，他要求更殊勝的果報，要求究竟圓滿的果報。佛遇到這一類的人，「說出世了義」，滿足他。「與下法不滿」：他不求人天福報，他要求究竟圓滿的解脫。

乙、世間

正因為眾生根性不等，所以才有五乘的差別。五乘裡面分為世間跟出世間：世間是不超越六道輪迴，在六道之內；出世間是超越六道輪迴。世間有兩種：一種是「人乘」，一種是「天乘」。

「人乘」：有人願意在人間，人間很好，我生生世世做個人，生生世世都做個有福報的人；這個人志向不大，我們世間人所說的小兒科，胃口很小，一點點他就滿足，給他一塊糖就很滿足，很容易打發。在佛法裡面，人乘佛法就是小兒科，輕易的就可以滿足他，佛就教給他

第九講 方便五乘解脫

2 1 1

佛學十四講

2 1 2

保持人身、生生世世在人間享福的方法，就是小乘法。

「現世福報，不失人身」：這是他希望達到的目標。我在這個世間有福報，五福臨門，生生世世不失人身，這也不錯。可是諸位要曉得，福底下還有一個「氣」字，有福「氣」，有福就要受氣！福越大，氣越多，不是很圓滿的事情，佛法稱此為紅福，紅塵之福。出家人也有福報，清福；他有福，他沒氣。什麼方法能享現世福報、得人身？只要你能夠「受五戒」。受五戒，不是找個法師替你受個五戒，就得人身、現世福報，這是假的，沒那回事情。受是心地接受，依教奉行，一定要照做，只注重形式是沒有用處的。形式上是隆重的舉行一個儀式，法師給你做證明，你在佛菩薩面前宣誓，我要依照佛的戒律來遵守、來奉行。宣誓之後要能夠做到，要是做不到，你是存心欺騙佛菩薩，罪上加罪。

一定要知道每一條戒所含的精神，以及我們在生活當中什麼狀況

之下應該怎麼做。每一條戒都有開遮持犯，犯了戒，還認為自己戒律持得不錯，那就錯了。譬如不殺生，如果你們男同學去服兵役，派到前方，敵人攻來，我不能殺生，這糟糕了！亡國滅種。你持戒不殺生，你倒不錯，你很好，別人遭了殃。在這個時候，戒有開緣，可以開殺戒，不是犯殺戒、不是破殺戒，要懂得這個道理。為什麼開，這裡面有很深的道理。由此可知，戒律條條都是活活潑潑的，不是呆板的，在某一種情形之下要活用，一定要懂得活用才能談得上持戒。

「天乘」：這個世間也有一些比較高明一點的人，他知道有天堂，曉得天人的福報比我們人間大，他不滿意人間的福報，想要到天上享天福。「勝妙天福」：勝是殊勝，殊勝微妙的天上福報，他想求這個。「誤為究竟」：一般宗教徒，祈求到天堂享天福，認為生到天上就永生、就是究竟，這是錯誤的。天有二十八層天，有三大類：欲界、色界、無色界，都不超越輪迴。縱然是無色界非想非非想處天，這是最高的一

層，壽命八萬大劫，壽命盡了必定墮落，所以天並不是究竟。學佛的人絕不羨慕天堂，可是你想去，佛也可以教導你、幫助你。「行十善」：修十善業是生天的基本條件，可以取得生天的資格。如果要往上升，十善業還不夠，色界天要加上禪定，禪定裡面還要加四無量心——慈悲喜捨。

人乘與天乘都不究竟，因為沒有超越三界，並不是真正的離苦得樂，所以是「偷安小果」。在六道裡，人天福報雖然比較大一點，但是仍然在六道裡面，不能超越，所以只是小小的果報。可是要記住，三界如火宅，人天福報只能解除眼前的痛苦，得眼前的福報，決不是長遠，這是我們應當要警惕的。真正得到永恆的福祉，那還是要講求出世。

丙、出世

出世間有三種：聲聞、緣覺、菩薩。根性鈍劣的是聲聞、緣覺，但是比人天聰明多了。他覺悟到三界不安、輪迴太苦，總得超越輪迴才算是一個了斷；明心見性，成佛、成菩薩那太高了，不需要，只要不要輪迴就好了，這就是一種鈍根。

「聲聞乘」：要超越輪迴，必須「斷見思惑」。見思惑就是煩惱，心裡面只要有煩惱就不能超越輪迴，因為生死輪迴是見思煩惱變現出來的。六道是果，見思是因，有因必有果，斷了因，果就沒有。

什麼是見思惑？講表末後有附註。「見惑」：見是見解，惑是迷惑；錯誤的見解，錯誤的看法。「思惑」：思是思想，錯誤的思想、錯誤的想法。

見惑分為五類。一、「身見」：就是執著我與我所。執著身心五蘊是「我」。「我所」是我所有的，這個房子是我所有的，這個田宅是我所有的，這個家庭是我所有的，父母是我所有的，兒女是我所有的。

第九講 方便五乘解脫

215

佛學十四講

216

我所是身外之物，你認為是你自己所有的，這都是屬於身見，是錯誤的。這個身不是我的，幾個人能覺悟到？無我就無煩惱了。所以見惑的根源就是我執，從我執而生的。

二、「邊見」：偏見，偏在一邊。譬如佛法裡講空有是兩邊，若執著一種都是墮在一邊，不是執著空就是執著有。斷常也是兩邊；譬如有人認為人死了之後，來生還是人，這是常見；有人認為人死如燈滅，死了一切都了了，這是斷見；都是錯誤的見解。這些錯誤的見解、錯誤的看法，會引起許許多多的罪業、許許多多的障礙。

三、「戒取見」，四、「見取見」，這兩種一般人稱為成見，成見很深。戒取見是在修因上的成見，執著成見。見取見是果報上的成見。譬如，認為天堂就是究竟，認為信上帝將來可以升天堂，這就是見取見。要到天堂一定要修十善，不是信了就能去。

五、「邪見」：除前面四種以外，凡是一切不正確的見解都叫做邪

見。邪見裡面最嚴重的是不相信因果，撥無因果；因為人不相信因果報應，他什麼壞事都敢做。一飲一啄莫非前定，善有善報、惡有惡報，決定有果報的。

「思惑」就是思想上的錯誤，分為五類：「貪」、「瞋」、「痴」、「慢」、「疑」，都是屬於根本煩惱。百法裡，煩惱有二十六個，六個根本煩惱，二十個隨煩惱。六個根本煩惱就是此地講的見思惑，貪、瞋、痴、慢、疑、惡見，惡見就是見惑。

「貪」：貪而無厭。「瞋」：瞋恚，遇到不順心、不滿意，生瞋恚心。「痴」：愚痴，對於一切事理不能夠明察，顛倒是非。譬如，我們眼前這個社會是滅法的現象，不是佛法興的現象，每一個大街小巷都有道場，裡面有正法，也有不是正法；開廟店很賺錢，於是廟店林立，打著佛教的招牌騙取信徒的財物，這怎麼得了！把佛教的形象破壞，這是末法時期的怪現象，也就是佛講「末法時期，邪師說法，如恆河沙」。

第九講 方便五乘解脫

217

佛學十四講

218

「慢」：貢高我慢。「疑」：對於聖教懷疑，對於正法懷疑。現代的人都聽騙，講正法是教學，規規矩矩跟你講，不相信，認為這個不希奇。如果那個地方開個道場，給你摸摸頭就開智慧，就證果；你一定馬上就去參加，認為這個快！但是聰明人要想一想，如果摸一下頭就開悟證果，諸佛菩薩大慈大悲，每一個人給你摸一下，就什麼都開悟了，還要修什麼行？佛又何必苦口婆心說法四十九年？我們實在是迷得太深，迷惑顛倒，頭腦不清醒，稍微清醒一點就能夠辨別邪正，才曉得那種說法都是花言巧語、都是騙人，都不是真實的。

見惑，在三界之內，欲界、色界、無色界，一共有八十八使。思惑，三界一共八十一品。見思惑斷盡，就「證阿羅漢」。阿羅漢是印度話，翻作無學；無學就是畢業，所學的東西修完。小乘法裡，三界六道畢業，三界六道的因緣斷掉，不再受三界六道的果報，這是目標。他「修四諦」法，四諦法是小乘法的總綱領，一切小乘法都不外乎四

諦—苦、集、滅、道，修這個法門可以超越三界六道輪迴。

「緣覺乘」：聲聞是由佛的言教開悟證果的；緣覺就不一定，他比聲聞聰明，觀察宇宙一切的緣起而開悟。沒有佛出現的時候，他自己能開悟，是世間絕頂聰明的人，功夫比聲聞深。緣覺能夠「斷見思習」，習是習氣。阿羅漢雖然斷見思煩惱，習氣還沒斷；譬如說傲慢，他養成一種習慣，時時刻刻還露出那個習氣，可是心沒有傲慢。辟支佛連習氣都沒有，都斷掉。「辟支佛」是印度話，辟支翻作緣，佛是覺，辟支佛就是緣覺。「證辟支佛」也有方法，「修十二因緣」。

「自了小乘」：聲聞與緣覺不發心度別人，只管自己，稱為小乘。如果講三乘，聲聞是小乘，緣覺是中乘，菩薩是大乘。講二乘，聲聞與緣覺歸為一類稱小乘，菩薩稱大乘。

「菩薩乘」：菩薩這兩個字也是梵語，翻成中文是「覺有情」。菩薩還是有情眾生，雖然有情，覺而不迷。所謂有情就是煩惱沒斷盡，

這個煩惱是指無明煩惱，不是指見思煩惱。等覺菩薩還有一品生相無明沒斷盡，所以還稱菩薩；一定要最後一品生相無明也斷盡，這個時候才是成佛。菩薩有五十一個階級，其實菩薩的階級是從凡夫概念當中建立，凡夫在迷，迷得重地位就低一點，迷得輕地位就高，菩薩五十一個階位是這麼分法的。菩薩根性利，心量也大。「自行化他，證成佛果」：這是菩薩修學的目標，自己肯修，也肯幫助別人。聲聞、緣覺只自修，不肯主動幫助別人，眾生向他請教，他才肯教，他不會主動找你。菩薩則不然，經上常講「菩薩作不請之友」，你不請他，他就來了，他會主動的幫助你。

菩薩「修六度萬行」，任何法門都修，門門都學。前面我勸諸位學一門，是不是與菩薩法抵觸？不抵觸。菩薩是一門成就之後，然後是門門都學，樣樣都學，學的進度就非常快；如果一開端是樣樣都學，學到最後是沒有一樣能學成功。所以，入門一定是從一個門入進去，

入了門之後，門門都成就。《華嚴經》裡，善財童子給我們做一個修行的榜樣，他在文殊會上求得根本智，根本智一定是一門深入，然後出來五十三參，門門都通。這是很好的模範，我們應當效法善財童子。「六度」是菩薩行的總綱領，菩薩無量無邊的行門歸納這六門，稱為六波羅蜜，這是「普度大乘」法。在佛法裡面唯有菩薩能成佛，其他的不能成佛，因為所修的不是成佛之因，只有菩薩所修的才是成佛之因，所以能證究竟圓滿的大覺。

佛學十四講第十講

五戒十善

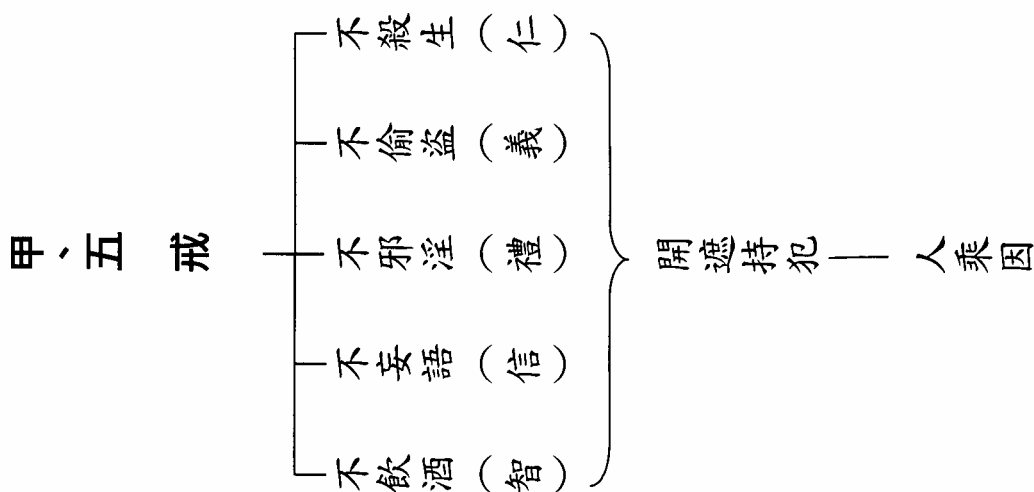

乙、十善

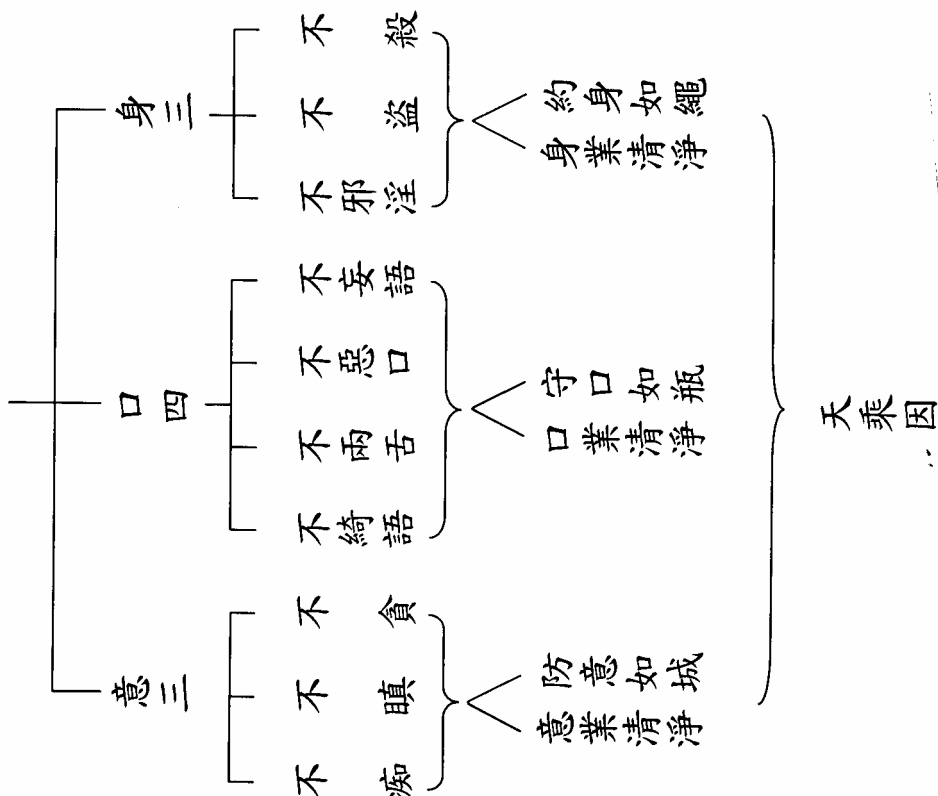

丙、應辨



第十講 五戒十善

第十講勸我們修學，從哪裡下手？「五戒十善」。這是佛法修學的根本法，無論是三乘或者是二乘，必須以五戒十善做基礎。如果五戒十善沒有做好，人天資格都沒有，他還能成菩薩嗎？還能成聲聞、緣覺嗎？不可能的事情。五乘佛法好像是五層樓，菩薩是最高一層，沒有下面四層怎麼會有最高一層？所以我們要重視五戒十善，想學佛，想成佛、成菩薩，一定要認真修五戒十善。

甲、五戒

「五戒」：可以取得人道的資格，就是我們一般講人格，做人的資格，在六道裡取得人道的條件。

第十講 五戒十善

227

佛學十四講

228

戒有五條：「不殺生」是「仁」，「不偷盜」是「義」，「不邪淫」是「禮」，「不安語」是「信」，「不飲酒」是「智」，這是配合中國固有文化而說。中國的社會是倫常的社會，這是世界上其他國家民族所看不到的。倫是五倫，五倫是講我們社會的組織，夫婦、父子、兄弟、君臣、朋友，由一個家庭到社會國家，是五倫組織。五倫組織關係非常的親密，所謂是四海之內皆兄弟，在社會結構上來說非常的完美，這是西方社會所沒有的。維繫五倫社會的道統就是五常八德，特別是五常，這是道德的基礎；就是仁、義、禮、智、信，這五條是中國人基本的道德觀念，人人都必須遵守。每一個人從小就要接受這個道德教育，所以一般人一生在社會上所作所為，有這個道德規範著，不至於越軌太大。我們民族在這個世界幾千年來能夠長治久安，一直到今天還沒有被淘汰、沒有滅亡，就是靠這個倫常的道統維繫著。可是中國人現在是禮丟掉了，法也不遵守，天下大亂！所以我們現在比起西方

人差遠了，遠不如西方人。我們自己應當要覺悟、要負責，把中國固有文化復興起來。

「不殺生」：跟儒家所講的「仁」意思相同。仁是會意字，是兩個人，意思就是推己及人；己所不欲，勿施於人，這是仁的意思。一切眾生，尤其是指有情的眾生（動物），沒有不愛惜自己生命的，沒有一個動物甘心情願被人殺，被殺是沒有抵抗的能力，可是這種怨恨之心不會消失。殺生的人有失仁慈，被殺的眾生懷恨在心，念念要報復，這就是佛家所謂欠錢的要還債，欠命的要償命，冤冤相報沒完沒了。為什麼？兩方面都迷。被殺的眾生不會想到，過去世我曾經殺他，這是一報還一報；就這樣算了，那這個事就完了，就沒事；若還要殺他報復是迷，這是沒有做還債想。你殺我，我將來有機會再殺你、再報復，報復一次比一次要慘烈。戰爭是非常殘酷的事情，佛告訴我們，殺生招感世間刀兵的劫難。佛法教我們不殺生，不但是不與一切眾生

結冤仇，同時更是培養自己的大慈悲心。慈悲心是性德，真心裡面本來就是慈悲的，養自己的慈悲心。所謂「無緣大慈，同體大悲」，是從不殺生上來培養，幫助我們明心見性，這條戒律有這麼大的功德。殺生業障非常重，障礙明心見性，障礙我們得一心不亂。因為一個好殺的人，瞋恨心必定重，瞋恨心重的人，念佛怎麼會得一心？修禪怎麼會得禪定？所以佛法把不殺生列為一切戒條裡第一條戒，是有道理的。

「不偷盜」：不偷盜就是「義」，義是義務，不講求報酬。對一切眾生貢獻是盡義務，不需要報酬，這是義；不偷盜接近義。「不與取」就是偷盜；不與取是別人沒有同意、沒有答應，你就取來，這就犯偷盜。這一條戒也是很不容易受持，我們沒有得到別人同意，隨便把別人東西移動，都是偷盜；不一定說據為己有才是偷盜，佛經裡定義不是如此。我的書放在桌子上，你沒有得到我同意，故意把我的書拿到另外一邊，讓我找不到，就算偷盜。而且戒律訂得非常微細，就是一

草一物、一針一線，再微小的東西都不可以偷盜。這一條戒是幫助我們修學清淨的布施，幫助我們放下身心世界，使我們恢復自性清淨心。

「不邪淫」：這一條相當於儒家講的「禮」。不邪淫是指在家人，不是指出家。人天法是講不邪淫，出世間法是講不淫欲，這一點有大的差別。「不妄語」：不欺騙他人，這也是根本大戒。「不飲酒」：這一條戒是屬於遮戒。前面四條是性戒，不管你有沒有受戒，犯了都有罪。遮戒是防止、是預防，它本身沒有罪。譬如喝酒，本身不是罪，但是酒醉之後會做出殺盜淫妄；由此可知，佛制訂不飲酒，是防止前面這四條戒。過分的酗酒必定誤事，社會上許多犯罪與酒幾乎都是關聯的。

「開遮持犯」，「遮」是禁止，就是這五條戒決定不能犯。「開」是有開緣，像我前面跟諸位說的殺生，是開緣。在什麼情形戒可以開？利益眾生的時候。特別是在救度一切眾生時，眾生有急難，這時候可以開戒。開戒決定不是為便利自己，而是為利益眾生；如果不是為了

救度眾生，而救度眾生又不是非不得已時，都不算開緣。要看戒本，才能真正明瞭每一條戒的戒體、戒相、戒行，以及開遮持犯如何修學，這才談得上受戒。持戒守法一定要懂得戒律的意義，又要記得戒條的條文，還要理解這一條戒的精神，然後才能夠如法的修學。「持」是受持，「犯」是破戒。開緣裡面，開戒是持戒，並沒有犯戒。佛告訴我們，五戒是「人乘之因」，一生能夠依教奉行，必定能夠保住人身，來生還是人身，不會墮三惡道。

乙、十善

這一段是講「天乘之因」。生天，天人要修「十善業」。他的德行標準比我們高，我們守五條，他有十條，這十條也就是五戒的擴展。

「身三」：身有三條戒。「不殺」就是不殺生，「不偷盜」、「不邪淫」，

是五戒的前面三條。「約身如繩，身業清淨」：約是約束，繩是繩墨，從前木匠用來打直線；約束自己身，像繩子一樣拉得很直。約束自己，身業清淨。

「口四」：口業有四種，這是從不妄語裡開出來的。第一、「不妄語」：不說假話。第二、「不惡口」：不說粗魯的話。第三、「不兩舌」：不挑撥是非。第四、「不綺語」：綺語是花言巧語，話說得非常好聽，可是用意不善，都是欺騙人、誘惑人、迷惑人。譬如近代有一些電影、電視、歌舞、小說，許許多多都是綺語，對世道人心有很大的影響；造作罪業，不曉得罪業深重，還認為那是高度的藝術。佛制戒律，教我們「守口如瓶，口業清淨」。特別是要修出世間法的，縱然對眾生沒有害處，也都是些戲論，為什麼不多念幾聲佛號？你要寫一部小說，為什麼不寫一千萬聲佛號？天天一張一張寫，「阿彌陀佛，阿彌陀佛」，寫上幾十萬字，你會成佛，會往生西方極樂世界，這個功德多大！眾

第十講 五戒十善

233

佛學十四講

234

生迷惑顛倒，沒有把事實真相看清楚；真正明白，才曉得世出世間一切法沒有比念佛更好的，為什麼不多念佛！

「意三」：意業有三種，不貪、不瞋、不痴，這個範圍也非常廣大。「不貪」：一切惡法不能貪，一切善法也不可以貪；因為貪惡法跟貪善法都是個貪心，只是把對象更換一下而已。在人天乘裡，貪一些善法還沒有關係，因為他並不想出三界，所以貪心並沒有斷。對一切惡法不貪，心就清淨。「不瞋」：欲界天人還有瞋，貪瞋痴都有；色界跟無色界天人沒有瞋，貪跟痴沒斷，但是瞋恚心已經伏住，種子雖然沒斷，它不起現行，所以色界跟無色界天人不會發脾氣，沒有瞋恚。如果有瞋恚心，不能得定。「不痴」：不愚痴。對於一切境界不明事理、不辨真妄，這是愚痴。「防意如城，意業清淨」：從前城牆築得很高、很厚，防守盜賊，我們防意就要像守護城池一樣，要謹慎，不可以放逸，不可以大意，求得意業清淨。

天人的三業比我們人間清淨，道德水準比我們高。這十條是生天的基本條件，不能缺少。如果是只修十善，最高只能到忉利天，忉利天以上，單有十善還不行，還要加修禪定，叫未到定。欲界上面四層天，也要修慈悲喜捨四無量心。若世間根本禪定成就，就生到色界天。

丙、應辨

第一條是講因果。「因，有真偽純雜大小轉變」：因，有真有假、有純有雜、有大有小，所以它會轉變。這個轉變，譬如真的會變成假的，假的會變成真的，因此果報千差萬別。因是這麼複雜，所以果——依報、正報，千差萬別。為什麼要辨別這個？譬如我們現在都是人，這樣說起來我們過去生中一定修五戒，現在我們得人身。雖然得人身，每一個人正報不一樣，面貌不一樣，身體健康不一樣，聰明智慧不一

樣，生活環境差異更大，這是什麼原因？真偽純雜大小轉變，非常的複雜，這是應當要知道的。

第二條講「有漏」、「無漏」。有漏，這裡面帶著煩惱、習氣，漏是煩惱的代名詞。有漏為「世間功德」，無漏為「出世間功德」。有漏是「著相求福」，所求的是福報，在修學時著相。這個福報能不能得到？能得到。「離相去障」：高明的人離相，他不求福，他求的是去障，去障就明心見性；那是真正的功德，是真實的功德，這是覺悟的人。真正聰明人，修學跟普通人不一樣，一般普通人多半是求人天福報。佛在經典裡面為我們講許多道理、許多方法，連無上正等正覺都可以獲得，都能夠證得，何況人天福報？這些是小事，只要肯修學，非常容易就能夠獲得。

四諦十二因緣

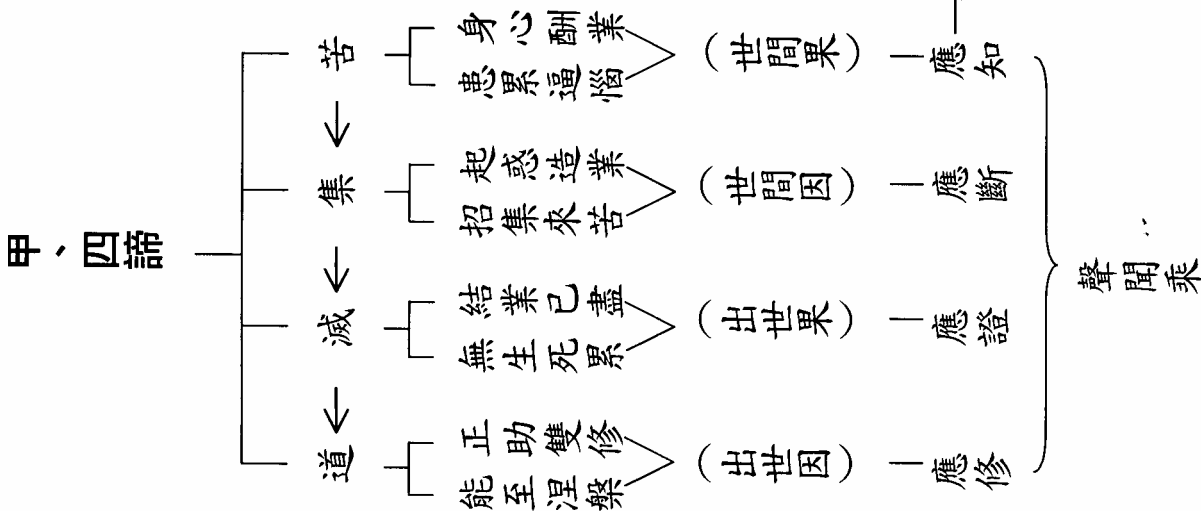

第十一講 四諦十二因緣

237

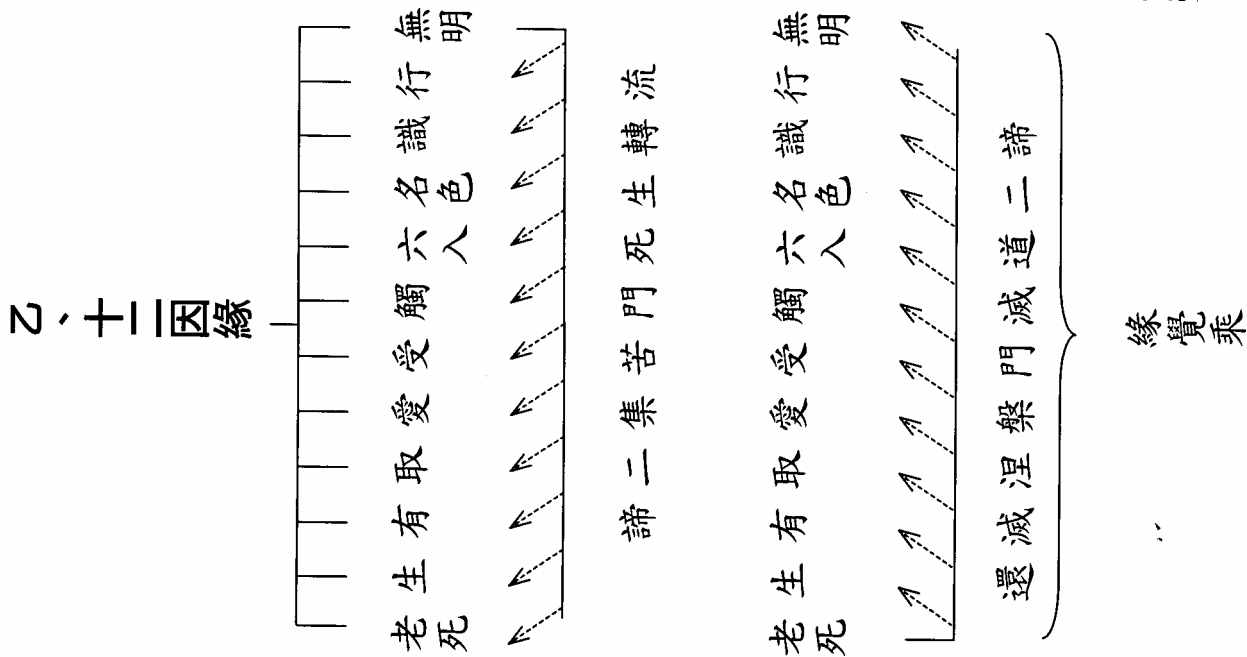

238

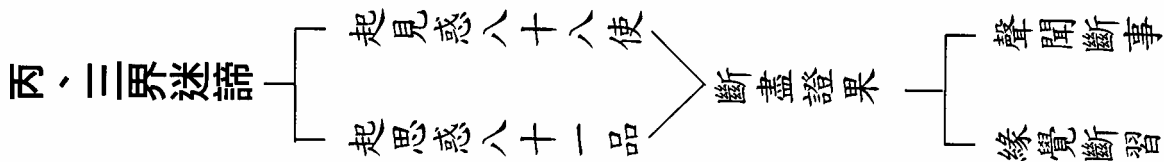

第十一講 四諦十二因緣

這是講出世間的修學要領。「四諦」、「十二因緣」，這兩種都是小乘人修行的方法。

甲、四諦

「諦」：就是我們俗話講真理，諦實之理，它是實實在在的，決不是虛妄的。有四種，說的是世間因果與出世間的因果。「四諦」是苦、集、滅、道。

「苦」：「身心酬業，患累逼惱」，這八個字就把六道的眾生說得清清楚楚。人生的意義、人生的價值是什麼？酬業。過去造業，現在來酬償，造善業得善報，惡業得惡報，討債、還債、報恩、報怨。覺悟

的人，在一生當中把這個東西擺脫掉，逆來順受，要求超越，人生就有意義。如果在一生當中不能把結業解除，不能超越生死輪迴，你想想看，這個人生有什麼意義，有什麼價值？諸位千萬不要被世間名利誘惑。如果照世間人看法，人生三不朽：立功、立德、立言，青史留名；將來這個世界有成住壞空，太空中天天都有星球爆炸，試問那個歷史留到什麼地方？假的，不是真的。唯有明心見性才是真的，其他都是假的，不要被假的迷惑了，這比什麼都重要。無始劫以來我們就迷失了自己，生生世世都搞假的，搞到現在還是目前這個狀況，還要不警覺，不得了！我們現在一天到晚想的是什麼？做的是什麼？拿五戒十善對照一下，我們能及格嗎？如果不及格就到三惡道，得不到人身，一世比一世苦。一定要警覺，要辦自家的真事，要辦自家的大事，什麼妄想都不要打，老老實實的念佛。志同道合的同修在一起，如果有機緣，建立道場弘法利生。身心的確是酬業，而我們自己又不會轉

業，這就苦了。「患累逼惱」：這是說人生這一生的感受，苦；這是講「世間果」，先說果好懂，因為是現前的感受，我們很親切的能夠體會得到。

「集」：有果必有因，集就是因。果報從哪兒來的？「起惑造業，招集來苦」。這裡面有三個字：「惑、業、苦」，這就是六道輪迴的原因，六道輪迴的道理。為什麼會有六道輪迴？起惑、造業、受苦，受苦又迷惑，迷惑再造業、再受苦，永遠這麼輪迴。這是「世間的因」。

佛教導我們要覺悟。「應知」：世間的苦果應該要知道。「應斷」：招集苦報的業因應該要斷掉。能夠斷，當然就不受這個苦，就超越輪迴。苦集這兩條是世間因果，這是真諦。

下面兩條是出世間的。出世間也先說果，果是什麼？滅。「滅」：滅煩惱、滅生死。「結業已盡」，滅盡了。「無生死累」：涅槃、寂靜、圓寂，都是滅的意思，把惑業苦滅掉，超越三界六道生死輪迴。這是

「出世間果」。

果報當然有業因，因就是「道」。道的範圍非常廣大。「正助雙修，能至涅槃」：涅槃就是前面講的滅，涅槃是梵語，意思就是功德圓滿、清淨寂滅。如果我們用前面佛教大意三句話來說，「自淨其意」是正修，就是修定、修慧，定慧是正修；戒是助修，「諸惡莫作，眾善奉行」這就是助修。這完全是從綱領上來說，在實際修行當中是相當的複雜。我們看《華嚴經》，善財童子正修是念佛法門，念阿彌陀佛，最後的結果是普賢菩薩十大願王導歸極樂。他以念阿彌陀佛這一個法門為主修、正修，用這個法門成就念佛三昧、成就正等正覺；以無量的法門來作助修，當中五十三參，參訪許多的善知識，成就自己的定慧，是助修。這一種助修，諸位一定要記住，決不是說遇到一個禪德就跟他學參禪，遇到一個密宗上師就跟他學持咒，那就糟糕，一樣都不能成就。所謂參訪是親近這些善知識，聽聽他講的，看看他修行的方法，

增長自己的智慧，絕不受他影響。如果受他影響，把自己的正修破壞，助修也沒有了，正助兩邊都失掉。自己必須如如不動，才有資格參學。看得清清楚楚，樣樣都曉得，增長智慧；雖然樣樣都曉得，如如不動，還是一句阿彌陀佛念到底，絕不改變，這就真幫上忙。不動心就幫上定，看得清清楚楚幫上慧，定慧都修了。

參學並不只限於佛門不同宗派、不同法門的這些大德，那為數不多；其實世間各行各業，從早到晚看的這些人，遇到的那些事，都是五十三參。見到這些人事，心裡清清楚楚，增長智慧；雖然見到，如如不動，在什麼境界都不動心，增長定功。修行，六根接觸六塵境界就是道場，在這個道場才成就無上道。正修就是自己選定主修的法門，從初發心到無上道，決定不更換、不動搖。助修就是博學多聞，博學多聞裡絕不受影響，要記住這一點，絕不跟人家走；博學多聞是成就自己的定慧。怎麼曉得有定、不動心？樣樣都看、樣樣都聽，在這裡

第十一講 四諦十二因緣

243

佛學十四講

244

頭才曉得自己不動心，沒有受影響。怎麼曉得自己有智慧？樣樣都看、樣樣都曉得，人家不問的時候，心乾乾淨淨什麼都沒有，而一問樣樣都曉得，這是智慧；絕不妨礙自己的清淨心。也就是說，在六根接觸六塵之處，訓練不起心、不動念，不分別、不執著，訓練離言說相、離文字相、離心緣相。歷事鍊心，要在人情事故裡鍛鍊，才能成就。所以社會是菩薩的大道場，紅塵是道場；菩薩是紅塵裡開的蓮花，一塵不染。正助雙修要認識，要真正懂得這個意思。「道」就是道理、方法，超越世間、了生死的這些理論與方法；無量法門、八萬四千法門，這一個字都包括了。

在此地苦集滅道是講小乘——聲聞乘；其實苦集滅道是佛法的根本教義，通大小乘。過去天台智者大師有一個小冊子，講三十七道品第一個科目——四念處。四念處是講智慧，是我們學佛人入門修學的處所。我們一般講觀照，四念處就是基本的觀照法。第一、「觀受是苦」：以

智慧來觀察，我們現前的享受是苦不是樂。以為現前享受是樂，那是顛倒、是迷惑；不過是苦暫時離開而已。你感覺到現在還不錯，因為現在苦剛剛離開。仔細想一想，我們從生下來豈不是就往墳墓裡面走嗎？一天一天接近，這種景象非常淒涼，非常可悲；你沒有覺察到，還覺得很快樂！做生日還慶祝一番，其實慶祝什麼？往墳墓裡一天天接近，有什麼好慶祝？實在顛倒，沒有智慧。佛真是高明，把這個事實真相看得清清楚楚。一天一天接近墳墓，眾生迷惑顛倒不覺悟。這個身，一身都是病，還要裝扮，還覺得很可愛。最大的病是飢寒之病，天冷不多穿衣服就會凍壞，三餐沒得吃就餓壞；三餐是吃藥，治餓病。我們所受的，確確實實是苦。第二、「觀身不淨」：我們這個身體不清淨，佛經上說三十六種不淨之物造成這個肉身。第三、「觀心無常」：這個心是妄心，一會兒想東、一會兒想西，一天到晚胡思亂想。如果心老想一樣那就是得定，定在一門上那就是常；我們是一天到晚打妄

想。第四、「觀法無我」：我，是主宰的意思、自在的意思。一切法裡面沒有主宰，不自在、不自由、不平等。不自在，無我；如果真有我，自己能做得了主宰、能自在的話，諸位想想，哪一個人不喜歡長生不老？哪一個人不喜歡年年十八？做不到，自己不能主宰自己。這是智慧觀察，能這樣觀察就覺悟了。智者大師把四念處解釋得很詳細，告訴我們藏通別圓四教都有四念處，四種念處境界不相同。四教也有四諦，這個地方是講藏教四諦，就是小乘法；通教有四諦、別教有四諦、圓教有四諦，細說說不盡。

「三轉法輪」：這是佛的教學善巧。「示、勸、證」，這是「三轉」。「示」：是指示，根性利的人一聽就明瞭、就覺悟。譬如佛說：「此是苦，逼迫性」；「此是集，招感性」，招集感受的苦報；「此是滅，可證性」；「此是道，可修性」，都從性體上說，「上」根人一聽就明瞭。「勸」：中等根性的人，跟他這麼說，他雖然聽見，好像與自己毫不相關，耳

邊風一樣，所以必須要勸他；告訴他：我說的話不是說給別人聽的，是說給你聽的，你要特別注意。底下加勸勉的話，譬如，此是苦，你要知道。表解裡，應知、應斷、應證、應修，都是從勸修上說。這是對「中」等根性人說，意思就很親切了。「證」：根性劣一點，「下」等根性的人，雖然勸我，我行嗎？我能辦得到嗎？對自己沒有信心，是不是我們都能做到？佛末後現身說法，給我們作見證，作證轉。佛以自己為例：此是苦，我「已」經知道；此是集，我「已」經斷；這意思是我知你也能知，我可以斷你也可以斷，我能夠證得，你也能夠證得，我可以修你也可以修。這麼三勸，一而再，再而三，三勸如果都還不動，佛就沒法子。如果三勸能夠回頭，佛菩薩必定來；三勸不能回頭，佛菩薩不來，來了也沒用處，白跑一趟，白費口舌。我們通常叫做三轉四諦法輪。

乙、十二因緣

十二因緣前面介紹過，此地特別注重十二因緣的修法。十二條是連環的，裡面有一個斷掉，就統統斷掉；所以緣覺所用的方法比聲聞要巧妙。十二因緣裡面有因有果，果上不能了斷，一定要從因緣裡面斷。十二因緣講三世因果，過去、未來的因果我們沒法子斷，我們不能回到過去，能斷的範圍只有現在的因果。現在果不能斷，現在的因緣只有三條：「愛、取、有」，這三條斷一條就證辟支佛，就成功了。如果是修學大乘法門，淨土念佛是大乘法，能斷一條，馬上就證得一心不亂，成就念佛三昧。我們能不能在一切法裡把愛心斷掉？這個愛是貪愛，這一個字就是見思煩惱——貪、瞋、痴、慢、疑、惡見，一個愛字代表這些，把愛斷掉得事一心不亂。事一心就是斷見思煩惱，理一心是分破無明。

十二因緣有「流轉」、「還滅」二門。無明緣行，行緣識，識緣名色，互為因果；無明是因，行就是果；行是因，識是果；識是因，名色是果。到末後，老死是因，無明是果，它又轉回來，永遠是循環的。按照順序去「流轉」，這就是六道輪迴；如果顛倒過來，稱為「還滅」門。為什麼有老死？因為有生；沒有生，就沒有老死。沒有「有」，就沒有生；沒有取，就沒有「有」；沒有愛，就沒有「取」。這裡面斷一條就全斷，三界繫縛就得到解脫。「流轉生死門」，相當於四諦的「苦集二諦」；「還滅涅槃門」，相當於「滅道二諦」。

丙、三界迷諦

這一段是附註。「三界迷諦」：三界指欲界、色界、無色界，諦就是四諦——苦集滅道；世出世間的因果，我們統統都迷了。迷了之後才

第十一講 四諦十二因緣

249

佛學十四講

250

「起見惑」，有八十八使；「起思惑」，就是錯誤的思想，有八十一品。見思煩惱變現出六道生死輪迴，因為有惑，惑是迷惑，迷惑以後就妄動，妄動就是造作，造作就結業，業力變現出六道的果報。「身心酬業」，這個話說得非常的真實。真正明瞭了，我們在這一生際遇當中要像大修行人，他們對人生的態度無不是逆來順受、隨遇而安，縱然受苦也甘心樂於接受，不會打妄想去換個境界，想去找一個地方擺脫掉，不做如是想。為什麼？擺脫不掉。有這個業，怎麼能擺脫掉？譬如欠人家錢，想躲一躲不還債，那不行；現在不還，將來還是要還，沒法子！那乾脆還清好了，還清就自在，所以不逃避，願意受。受裡面，改造他的業，斷惡修善，在業因上下手，這樣確實能夠改變果報，這是有智慧的人所做的。

「斷盡證果」：不斷盡不能證果，一定要斷盡才能證果；八十八使、八十一品，一品都不能留。而斷的順序一定是先斷見惑八十八使，八

十八使見惑斷盡，小乘就證初果。能把八十八使見惑斷盡就得保障，雖然不出三界，在六道輪迴裡，決定不墮三惡道。所以小乘證得須陀洹之後，在六道裡面只有人天兩道，不會墮三惡道，而且從此以後天上人間七次往來，一定證阿羅漢果。有許多學佛同修常常來問：菩薩五十一個位次，我們現在能不能算初信？五十一個等級，我們算一年級行不行？給諸位說，不夠資格。見惑八十八使斷盡算一年級，標準從這邊算起，這是圓教初信位的菩薩。圓教七信位的菩薩相當於阿羅漢，因為思惑也斷盡。天台四教儀、賢首五教儀都說得很詳細。

「聲聞斷事，緣覺斷習」：習是習氣。習氣很難講，古人常常用酒瓶來作比喻。把酒瓶裡的酒倒掉，倒得很乾淨，裡面也洗得很乾淨、擦得很乾淨，確實沒有酒了，聞聞還有味道，那就叫習氣。阿羅漢見思煩惱確實斷盡，但還有習氣在。緣覺的功夫比阿羅漢高，連習氣都沒有，都斷掉。

佛學十四講第十二講

六度萬行

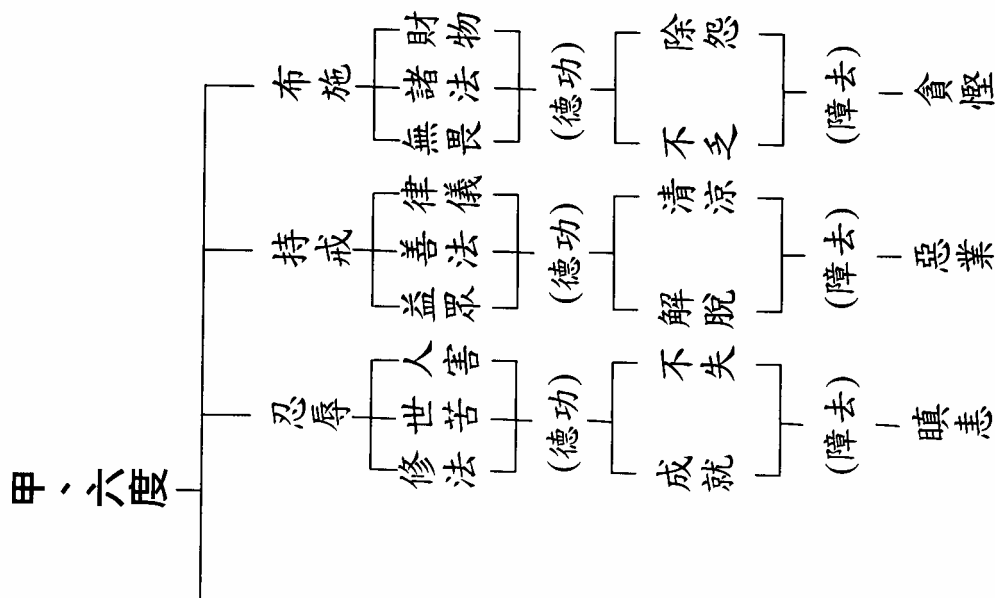

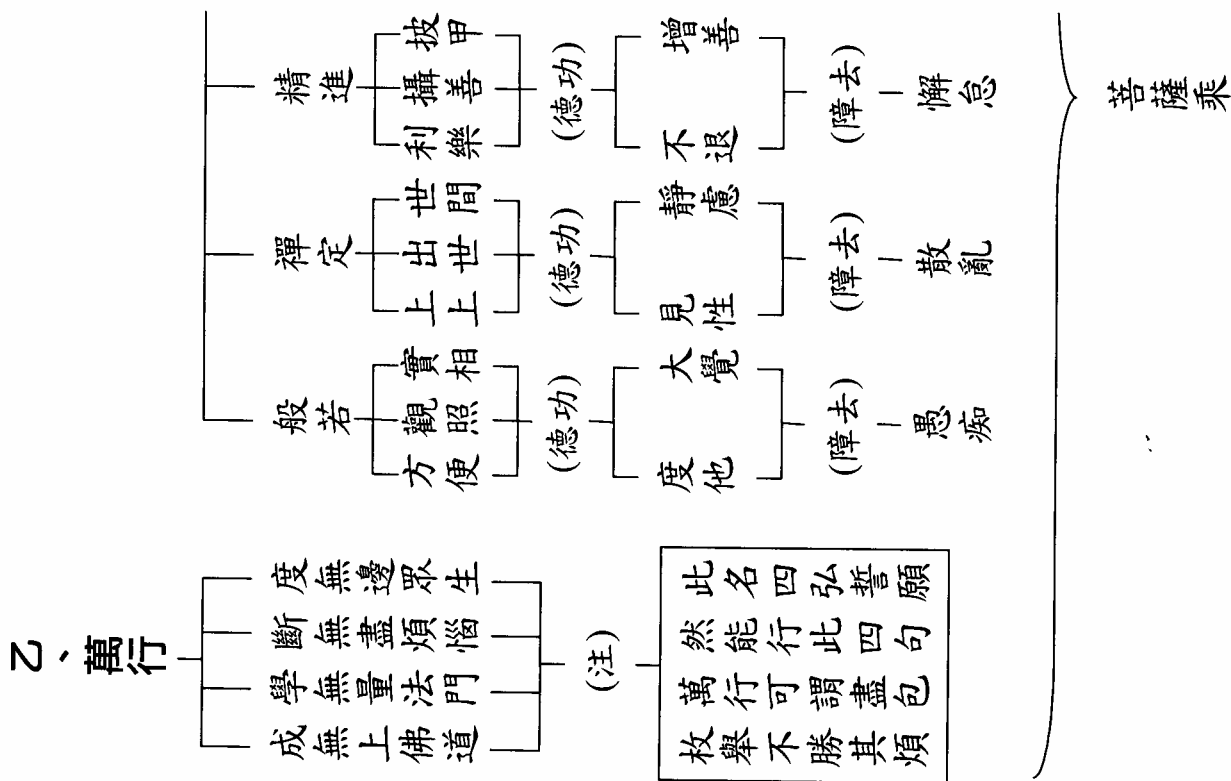

第十二講 六度萬行

這一講是大乘佛法。大乘包括的範圍非常廣大，歸納修學的綱領就是「六度」。為什麼要歸納這六條？實在說，所謂佛法是建立在相對的基礎上，也就是眾生有病，佛法就好比是藥物一樣，眾生沒有病，也就沒有佛法，因此，「法」不可以執著。《金剛經》告訴我們：「法尚應捨，何況非法！」有病的時候，需要這個法；病好了，這個法也不能要。

在這一表裡面，先來看看我們有些什麼病？這一定要搞清楚。第一是貪病，「貪慳」，這是病根，可以說無量無邊的煩惱業障、生死輪迴，都是從它而來的；包括後面的惡業、瞋恚，乃至愚痴，都離不開貪慳。因為它是一切病的根本，所以菩薩修學是從根本來拔除，得用個方法來對治它。我們曉得這個病的嚴重，就要認識對治的方法，而

且要有效的運用方法來對治這個毛病。「貪」是貪求，凡夫欲望沒有止境，不但對於世間名聞利養、五欲六塵貪而無厭，連三界之外的佛法也貪圖。佛法，斷掉貪心才能得到；用貪心來貪求佛法，結果是增長煩惱，不會得到的。所以學佛要去貪心，不能用貪心來學，不可以用貪心來求。慳吝與貪可以說是同類的，已經得到的不能放下，叫做「慳」；這都是我們的病根，佛法處處教我們看破、放下。什麼叫做迷？什麼叫做悟？所謂迷，不知道貪慳是病，認為是應該的，是一樁好事情，這就是迷惑。覺悟了，知道它是病根，它給我們帶來無盡的苦難，如果真正從心地裡面把慳貪拔除，就成佛。無量的煩惱可以歸納為一百零八類，百八煩惱；《百法明門論》再歸納為二十六種，二十六種再歸納就是六個根本煩惱。六個如果你還嫌多，還可以歸納為貪瞋痴三毒煩惱。因為有這三毒，心裡頭有毒素，果報就是生死輪迴。三毒煩惱，哪一個最嚴重？如果再把它歸納成一個，就是慳貪。所以菩薩行法把

布施列在第一條，布施是對付慳貪的。

「布施」有三大類。第一、「財物」布施：財分為內財與外財。外財是身外之物，如金錢、物品等。內財是身體，譬如當義工，以勞力、智慧、技能，為社會大眾服務，這是內財布施。一切所有內外之財，能施與有所需的眾生，稱為財物布施。自己有的，如果別人有需求，能捨，能夠供養別人，能夠贈與別人，心地清淨無有貪念。布施就是捨、就是放下；能捨，你就得清涼、自在，就開智慧。第二、「諸法」布施：諸法包括世出世間法；世出世間法，自己知道的樂於教導別人，稱為諸法布施。你所懂得的，有人來向你請教，盡心盡力把你所知道的都教給他，不吝法。你知道十分，只教他三分，他所懂得的永遠不能超過你，這是吝法，慳貪心沒有斷。第三、「無畏布施」：眾生遭遇災難危苦，心生恐怖、畏懼，你能夠幫助他，使他遠離恐怖，身心得到安穩，稱為無畏布施。這三種布施，如果沒有把慳貪心斷掉，這個

布施不能稱為波羅蜜，只是布施而已。修這三種布施得福報。財物布施所得的果報是財物不缺乏；以錢財布施，得大富。世間富貴之人從哪兒來的？修財布施而來的。法布施得的果報是聰明智慧；世間人有智愚不等，不平等是果報，因為過去生中修的法布施不一樣。修無畏布施得健康長壽的果報。吝財得貧窮的果報；吝法得愚痴的果報；不能行無畏布施，身體多病，壽命不長。

布施涵蓋了一切佛法，佛陀教人不外乎財布施、法布施、無畏布施；我們日常生活中所修學的不超越這三大類，能夠以清淨心、真誠心，服務一切眾生、服務社會、服務人民，而不求利益，這是布施。佛菩薩能施，因為知道身心世界無所有、不可得。世間人不肯布施，以為身心世界是真有，在這裡面貪而無厭、患得患失；只知道為自己，不曉得為眾生。

修布施的功德，略舉兩種：第一種「除怨」；第二種「不乏」，財

物、諸法、身心健康長壽，樣樣都具足，不會缺乏。除怨也非常重要，世間人常講，一家飽暖千家怨！你家裡發大財，為富不仁，不能夠幫助別人、救濟別人，你這一條街的鄰里鄉黨對你都怨恨。你家裡遭小偷，人家看到小偷去偷也不會報警察，偷得好；他家裡有東西，多偷他一點。你家房子要被火燒了，人家也不會來救，燒得好。你要是有財富，常常布施別人，常常救濟別人，大家對你不但不怨恨，而且尊敬你。為什麼？因為你發大財，大家都有好處；你肯周濟這些鄰里鄉黨，多做這些慈善福利事業。布施所得到的功德利益還不只這些，前面兩條都是講世間的利益，不是講佛法；佛法的目的是除障，是「去障」，不在乎除怨、不乏。如果目的是施一得萬報，這是世間的果報，不能超越三界，不是得到究竟的功德利益。如果想超三界、了生死、明心見性，要除障。學佛的人修布施的目的是要斷慳貪之心，財布施決不是求財富，法布施決不是求智慧，無畏布施也不求健康長壽，求

去除自己的病根。如果目標在這上面，這就是布施波羅蜜，才算是六度，度越慳貪煩惱。所以我們一定要懂這個意思，決不能夠停止在除怨、不乏，那是得世間果報，不能超越三界。世間果報享完還是要墮落，因為世間福報是享得盡，世間法是無常的，不是永恆的，我們一定要覺悟到。

「持戒」：持戒對治「惡業」。凡夫起心動念、一切的造作，無不是惡業。前面說過，起心動念無不是業。業裡面尤其可怕的是惡業，惡業的果報在三惡道。我們不想得三惡道的果報，一定要把惡業斷除；不造惡業，當然就不墮惡道。除惡業用什麼方法？持戒。持是保持不失，戒是戒律；戒律是善業，是惡業的反面。戒律也歸納為三大類：第一、「律儀」戒：律，有條文規定，像法律一樣，譬如五戒、十戒、菩薩戒、比丘戒，都有條文；儀是講威儀、儀態。戒律裡面關於威儀的地方非常之多，威儀就是小節；連小節都不犯，這叫不犯威儀。也

就是說，禮節、規律是在生活當中要遵守的。第二、「善法」戒：一切善法，對自己身心有利益的，可以增長善根的，雖然戒律裡沒有，我們要遵守，也算是持戒。第三、「益眾」戒：對於自己身心沒有好處，可是對於眾生有好處，是利益眾生的，菩薩也應該捨己為人；這是屬於菩薩戒，菩薩能夠犧牲自己、成就別人。持戒的功德是「清涼」、「解脫」。能持戒的人，心地清涼、煩惱少。解脫是自在，戒律清淨，就得自在。由此可知，戒律不是約束人，而是真正教我們得到自由自在，把我們一切無明、煩惱除掉。

「忍辱」：忍辱對治瞋恚。「瞋恚」：在三毒裡面這是非常重的一種煩惱，果報也非常可怕，慳貪是餓鬼道的業因，瞋恚是地獄道的業因。佛法常講「火燒功德林」，這個火就是瞋恚之火，功德指定慧；一發脾氣，定沒有了，慧也沒有了，定慧都燒掉；福德是燒不掉的，功德燒掉了。功德能斷煩惱、能破無明，如果瞋心不斷，我們煩惱、無明一

定會增長。為了要拔除這個病根，菩薩修忍辱波羅蜜。六度裡面只講忍，辱是翻譯經典的大德加上去的。中國人很有耐心，能忍；可是有一樁事情不能忍，「辱」不能忍。「士可殺，不可辱」，殺頭可以忍，沒有關係，侮辱不能忍。中國人自古以來把辱看得很重，翻經的祖師大德認為辱都能忍，還有什麼不能忍？忍加上辱，這是專門對中國人說；能忍辱，那就無有一法不能忍。忍要有智慧，而不是強忍。忍辱，不把需要忍受的放在心裡，忍辱波羅蜜就廣大而無有邊際，都把它化成智慧，都把它變成禪定。

忍辱，分為三大類：第一、「人害」：別人想盡方法障礙你、傷害你，你要能忍，一定要明瞭這裡面的道理。那個人為什麼障礙我、傷害我？他為什麼不障礙別人、傷害別人？佛門常說：「一飲一啄，莫非前定。」他傷害你是果報，果之前一定有因；如果真正覺悟到這樣，我們忍受可以做還債想，這一筆債務還了，再也沒事了。菩薩在世間

是個覺悟的人，菩薩會不會受到傷害？會。躲不躲避？不躲避，他知道這個債一定要還，躲不過的。安世高在中國還了兩次命債，《高僧傳》記載得很清楚，他有神通、有他心通，有能力躲過，不跟冤家債主見面就行，害不了他。但是，他還故意到那個地方去被他打死，還了命債。以後再投胎到人間，再去跟他見面，變成好朋友，冤債解除。這不是凡人能做得到的。凡人迷惑顛倒，於是冤冤相報沒完沒了；覺悟的人，樣樣事情都給你了斷，絕對沒有報復的念頭。《金剛經》有一段忍辱仙人的故事，歌利王割截忍辱仙人的身體，那是一種凌遲處死，拿刀一刀一刀慢慢割，這種刑罰非常殘酷，受刑的人非常痛苦；這是「人害」，這位菩薩能受得了，沒有瞋恨心，所以忍辱波羅蜜圓滿。你們發心修菩薩道，一定有這一天；就好像你讀書，必定要經過考試，考試滿分，忍辱波羅蜜圓滿了。人家無緣無故的對付我們、傷害我們，都沒有瞋恚的心，這是圓滿的忍辱波羅蜜。別人對你一點點傷害，你

都受不了，你還學什麼菩薩道？

第二、「世苦」：世間的苦難要能忍受。飢寒之苦，物質環境上缺乏之苦，都要能忍受。這也是屬於自己的業力，譬如財物缺乏，過去生中沒有修財布施，今天得的果報樣樣缺乏，是因果相應，我今天受這個貧窮也是應該的；看到別人富足，前生修財布施，他得財富，他今天享受是應該的。覺悟的人不怨天不尤人，曉得因果相應。如果想改善自己的環境，就修因，不必去羨慕別人。我們要想得財用，多多修財布施，財用決定不缺乏。沒有修布施，這一生許許多多的欠缺一定要能夠忍受。

第三、「修法」：佛法的修學要能忍耐。佛法的修學要無量劫的時間才能成就，你要有耐心，沒有耐心就不能成就。忍辱仙人專修忍辱波羅蜜，修五百世；以中國人算法，一世三十年，修五百世，這個時間相當長，才能把忍辱波羅蜜修圓滿。所以我們修學要有耐心、要有

恆心，鏗而不捨才能有成就。大多數的人退墮，都是因為沒有耐心。古人親近一個老師，至少都在十年以上。《高僧傳》裡，親近一個善知識二十年、三十年的很多。師友具足，同學互相切磋，老師指路，才能成就。修法要有耐心，無論行門、解門，都要有相當的耐心。像江味農居士、周止菴居士，一生在一部經上用四十年的時間，不簡單，所以人家的成就不是偶然得來的。任何人有這樣的毅力、耐心，都會有成就。古人說得好：天下無難事，只怕有心人。有耐心、有忍辱的心，就會成就。

忍辱的功德：第一、「不失」：《金剛經》雖然講六度，特別強調布施、忍辱，布施是能修功德，忍辱是能保持功德，不會讓它失掉。第二、「成就」：保持就能成就，世出世間法都能成就。俗語說：「小不忍則亂大謀。」世出世間法的成就都要靠耐心，要能夠忍耐，無論做什麼事情，不要衝動，要緩慢，循序漸進，才能成就。現代人急躁，什

麼事都要快速，弊病很多。忍辱是除「瞋恚」障，能夠做到除障，忍辱波羅蜜就成就。所以修學菩薩道的人，修忍辱度，度瞋恚這個障礙。

「精進」：精是得其精華、純而不雜；進是進步。天天求進步，儒家講日新又新，佛法講精進，永遠進步。精進也分為三類。第一、「披甲」精進：這是比喻，古代打仗，士兵披盔甲衝鋒陷陣，現代戰爭戰車列在第一線，也是披甲精進；這是比喻勇猛的意思，沒有畏懼，向前精進。如果自己肯努力，什麼樣的障礙都障礙不住我們。什麼東西能障礙自己？懈怠懶惰障礙了自己，外面的力量是沒有辦法障礙的，無論順境逆境都不能障礙，就怕自己懈怠放逸，那就沒有法子。第二、「攝善」精進：這是講精進法的內涵。我們的精進，要向一切善法去追求、去努力，千萬不要向惡法精進，那就壞了。斷一切惡，修一切善，這是佛教導我們的精進法。第三、「利樂」精進：於一切眾生有利益，一切眾生能夠得到樂受，這個事情我們要努力去做。諸位要曉得，

令一切眾生真正得到福利安樂，就是佛法，這是真實的利益、真實的安樂。我們自己要努力修學，要把佛法發揚光大，介紹給一切眾生，幫助他修學，這是精進波羅蜜。

精進的功德是「增善」、「不退」。增長一切善法，使不退轉，這是我們現前得到的利益。能增善、能不退轉，「懈怠」的毛病自然就斷掉。懈怠懶惰是一切眾生無始以來的煩惱，可以說是先天的煩惱，不是後天學來的。這個煩惱非常的嚴重，使我們世出世間法的修學都不能成就，都不能夠圓滿，所以這個毛病一定要想方法來對治克服；能克服，一定能成就。但是用什麼方式克服，每一個人並不一定，自己要曉得這個病，要知道選擇某一種方式把這個病克服。我是用上台講經的方法，對治懈怠。因為剛上台講經時，講一個小時，差不多要準備二、三十個小時，沒有那麼多鐘點認真去準備，下不了台；一個星期講一次、兩次，一點都不敢懈怠。所以懈怠是嚴重的障礙，自己一定要想

方法對治。

「禪定」：這是大乘佛法修行的關鍵、樞紐。前面四種都是為修禪定做前方便。你放不下，不能得定，你有惡業、不能忍辱、懈怠懶惰，也不能得定，可見得前面所修都是為禪定做預備功夫，禪定才是真正主要的修學。首先要懂得禪與定的定義，「禪」這個字是梵文音譯，「定」是中國字，定的意思與印度禪那的含義很接近，所以古人翻譯就把這兩個字合起來，這種翻譯法稱為梵華合譯。禪的意思是不著相，《金剛經》所講「不取於相」，這是禪；「如如不動」，這是定。禪定並不是天天盤腿面壁打坐，那是坐禪；禪定範圍廣大，這不過是修學禪定的第一種而已。這一種便利於初學，但是初學者心很散亂，叫他坐在那裡身不動，心在動、打妄想，還是不行，那沒有用處。禪定著重心不動，身要動；身是一部機器，機器不動就不能發揮它的功能，所以機器一定要運作，身要動；心不能動，因為心本來不是動的，心是非有非無。

佛法常用圓（法輪）來表法。圓周要動，圓周不動的話，圓就不起作用，我們今天一切的文明，可以說都是圓帶動的；但是圓心動不動？心不動。所以禪定著重在心不動，身要動。

六祖大師在黃梅八個月，他修的禪定就是這種功夫。黃梅那時住一、兩千人，他每天替常住工作，舂米劈柴，身一天到晚要動，沒有休息，心不動。他在黃梅八個月是真正在那裡修禪定，所以五祖把法傳給他，而不傳給天天在禪堂裡頭面壁，一坐好幾天都不動的、不倒單的。《六祖壇經》實在了不起，這本書是中國人自己說的，不是從印度經典裡面翻譯過來的，它的內容幾乎是包括全部佛教的原理原則，把一部《壇經》念通，所有大小乘法全部都通達，這是非常好的書，是我們中國的國寶。希望諸位認真去學習、體會，知道什麼叫做禪；禪應用在生活上，行住坐臥、穿衣吃飯，沒有一樣不是禪。表現在藝術上，像中國的繪畫、書法、雕刻、美術，都帶有非常濃厚的禪家色

彩，這就是禪的藝術化、禪的生活化，使我們整個生命都變成禪定。從禪定裡透出的智慧稱為般若智慧，是真正的智慧，不是從心意識裡，不是從分別執著、思惟想像裡產生的智慧，是從定中自然顯現出來的。

禪分三大類。第一、「世間禪定」：指四禪八定。這一種禪定修成之後果報在四禪天、四空天，色界、無色界，三界裡面最為殊勝。第二、「出世間禪定」：佛學名詞稱為九次第定，就是第九定。前面八定是世間的，色界有四種禪定，無色界有四種禪定，一共是八種，禪定功夫有淺深不一樣。定功更深，再往上超越，就是第九定，第九定是屬於出世間的，超越三界六道。第九定指小乘的阿羅漢，阿羅漢與辟支佛所修的是出世間的禪定，乃至於諸菩薩們所修也是出世間的禪定，都超越了世間。第三、「上上禪定」：是諸佛與大菩薩們所修。如果將範圍擴大來說，凡是能見性的禪定都可以稱為上上禪，六祖大師所傳的就是上上禪定。唯有上上禪才能明心見性，出世間的禪定雖然

能夠超越生死輪迴，不能見性，所以一定要修上上禪。上上禪的原理原則都在《壇經》裡面。

禪定的功德是「靜慮」，靜慮是我們現前就能得到的好處，身心清淨；慮，頭腦清楚，不迷惑顛倒。心清淨、頭腦清楚，這是禪定的好處。它能成就一切世出世間法，對你的學業、事業，都有很大的幫助，這就是禪的生活化。更殊勝的功德是「見性」，明心見性。禪定是佛法修學的重心，八萬四千法門、無量法門，都是修禪定，不修禪定不能稱為解脫門，不修禪定不能見性。為什麼有這麼多法門？法門是方法、手段；修禪定有無量無邊的方法，並不只有盤腿面壁，盤腿面壁是無量無邊的方法裡的一種。念佛也是禪定，一心不亂就是禪定，事一心不亂就是出世間的禪定，理一心不亂就是上上禪定；用念佛的方法來達到，所以念佛也是坐禪。坐禪，《壇經》說：心不動，名為坐；心不執著，名為禪。除障——「散亂」：散亂就是精神意志不能集中，這是障

礙。精神意志不能集中，智慧不能現前，這也是大病，要用禪定的方法來斷除。

「般若」：這是佛法修學的目的。禪定是手段，前面四條乃是手段之手段，關鍵的手段是禪定，因定開慧。智慧是從清淨心裡面生的，智慧是從定中生的，心要是散亂，決定沒有智慧。般若有三種：「實相」、「觀照」、「方便」。實相是體，是般若智慧的本體。觀照是自受用，是自修自證。方便是教化眾生，善巧方便。

般若的功德是「大覺」，大覺就是成佛，圓滿徹底的覺悟。自覺之後一定要「度他」，要幫助別人覺悟。去障——「愚痴」。愚痴就是根本無明，根本無明斷盡就成佛。成了佛，連等覺菩薩也能度，度生圓滿；九法界有情眾生，他都有能力教化，而沒有障礙。

六度，如果不能除障，就不叫做「度」，那是修六種福，布施、持戒、忍辱、精進、禪定、般若，統統是福報。如果能除貪慳、惡業、

瞋恚、懈怠、散亂、愚痴，這才叫做六度、六波羅蜜。儒家三達德：大智、大仁、大勇，與佛法講的六波羅蜜非常接近。布施、持戒是大仁；布施是能夠推己及人，持戒能夠令一切眾生歡喜，對你不恐怖、不會害怕，因為持戒的人不會傷害任何人。忍辱、精進是大勇，禪定、般若是大智，豈不是智仁勇三達德具足！這是菩薩修學的綱領，可見得佛法沒到中國來之前，儒家所修學的接近大乘教義。

乙、萬行

六度展開就叫萬行。行，是動詞。萬行就是無量無邊的行門，修行的方法。無量無邊的行門，用四弘誓願全部把它歸納。四弘誓願裡面最重要的就是第一條，這是真正的大願，「眾生無邊誓願度」；度就是幫助、服務，服務社會、服務眾生。這是大乘佛法的本願，我們要利益一切眾生；其餘的三願是為了圓滿第一願。你要度一切眾生，你自己一定要成就德行，一定要斷煩惱；如果你不斷煩惱，你去度眾生，

恐怕會被眾生度去。我們為什麼要斷煩惱？是為了要救度一切眾生，才斷煩惱。斷煩惱是修德，是德育；學法門是智育，是求學問。斷煩惱是品德的修養，學法門是智慧、學術的修養。這種努力精進為誰？不是為自己，是為了一切眾生。看到一切苦難的眾生，我們要去幫助他、援助他；自己沒有高尚的品德、深廣的學術，你拿什麼去幫助人？菩薩一切的修學不為自己，而是為一切眾生。你們要問生命的意義與價值，從這個地方可以看出來。唯有菩薩，生命才真正有意義，他為一切苦難的眾生而為，為一切苦難的眾生不休息，絕非自私自利。為一切苦難的眾生，自己修布施、持戒、忍辱，斷煩惱，為一切眾生學無量法門。所以第二條「煩惱無盡誓願斷」，第三條「法門無量誓願學」，都不是為自己。末後一條，那是積極到了盡頭，「佛道無上誓願成」。為什麼成佛道？因為還要度等覺菩薩，還要幫他的忙，你要是不能無上佛道，等覺菩薩也是眾生，他最後一品生相無明沒破，這忙幫不上，

你度眾生的願就不圓滿。由此可知，四弘誓願實際上是一願，為了完成度眾生的大願，才有後面的三願；先成就自己，再幫助別人。

「此名四弘誓願，然能行此四句，萬行可謂盡包，枚舉不勝其煩。」能夠把這四句的意思明瞭，真正努力去做，菩薩的行願全都包括在其中。所以學佛先要發大願，沒有大願怎麼會有大行？沒有大願怎麼會有真精進？所以大行、大精進，都是以大願為基礎。這是把大乘佛法——「菩薩乘」簡單的介紹出來。

第十、十一、十二這三講，是佛法一般的綱領，所謂是通途法門；第十三講表介紹特別的法門。特別法門跟普通法門究竟有哪些不一樣？特別在什麼地方？這是我們要留意的。通途法門，一生要成就確實不容易；但是我們在佛法上要獲得真正的成就，特別法門可以幫得上忙。佛法要專攻，才能成就。

行門中一特別捷徑

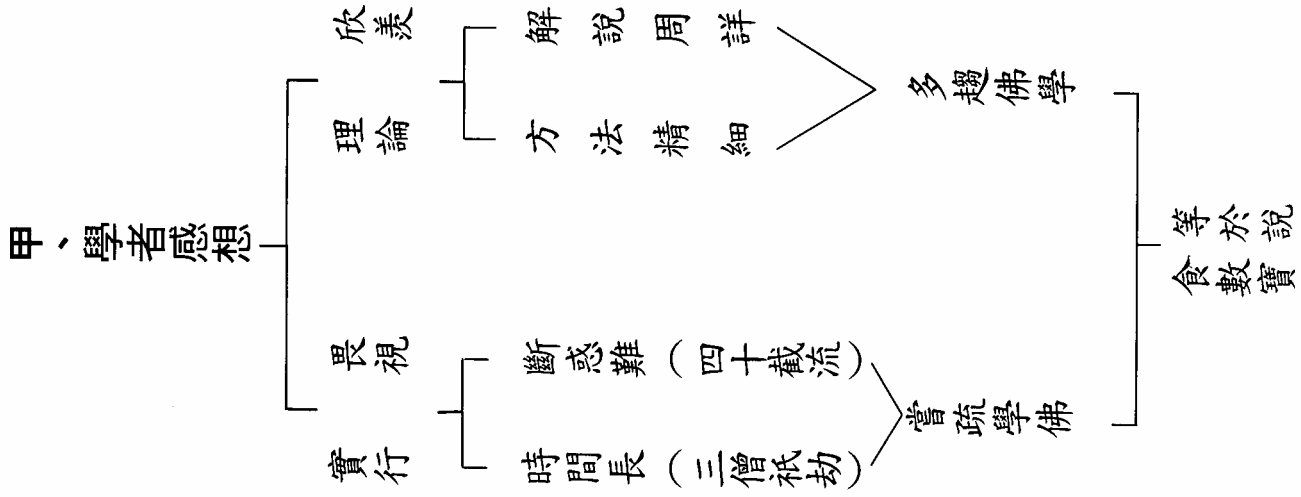

第十三講 行門中一特別捷徑

277

佛學十四講

278

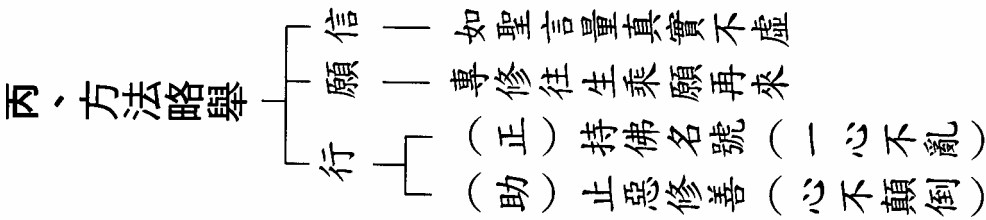
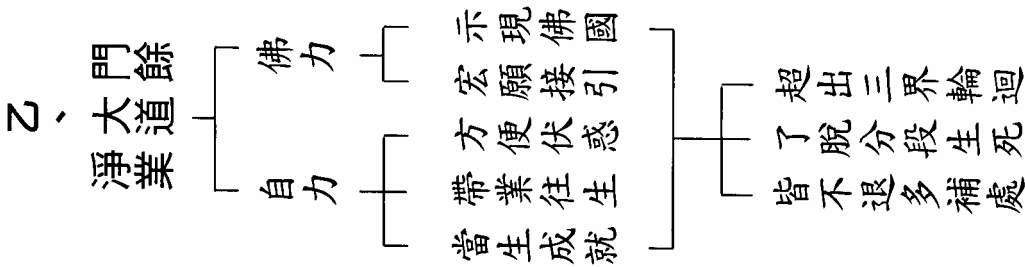

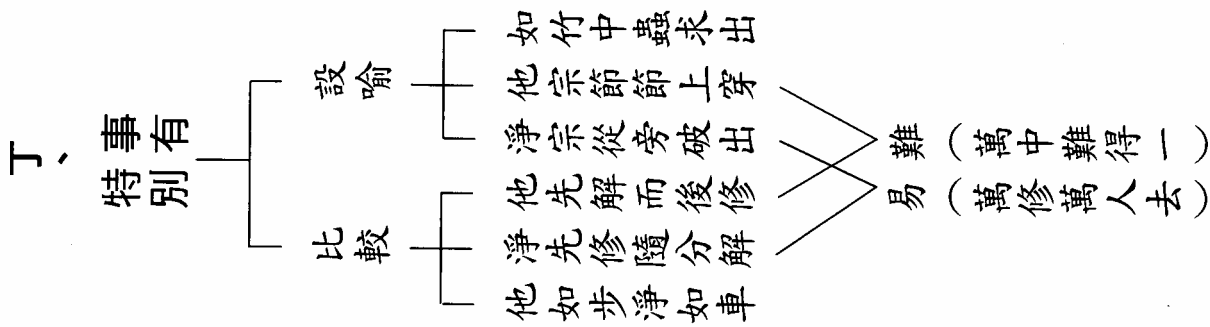

第十三講 行門中一特別捷徑

捷徑就是近路，成佛最近的一條道路。近路，實在講它是大乘法，大乘比小乘要快得多。在大乘法裡，禪是捷徑，比禪還要近、還要穩當，那就是念佛法門這一條路。在這一條路裡修成就的人非常多，我們在《淨土聖賢錄》、《往生傳》看過很多，近代學佛人往生的例子也不少，可見得這個法門實在可靠。不但歷代祖師弘揚，當年佛陀在世也特別稱讚這個法門。佛的父親淨飯王，以及他的家族許許多多人，都是修西方淨土，這些都給我們很大的啟示。

甲、學者感想

「欣美理論」：一般的學者接觸到佛法之後，對於佛法的道理都生

起羨慕的心。「解說周詳」：佛法經典非常的豐富，博大精深，在理論上、在事相上，解說周詳。「方法精細」：修證的方法非常精細，所以有八萬四千法門、無量法門。「多趨佛學」：不但是在宗教界裡，學術界也非常嚮往學習佛法。多數人把它當作一種學術來研究，這一條路在世間法裡面也能有一些成就，但是對於自己生死大事疏忽了。實在講，真正能覺悟到自己生死大事的人太少太少，這個事情是疏忽了。疏忽之後，真是苦，這種苦頭沒有見到、沒有嘗試到，無法去想像、無法去體會，可是這些苦難就在眼前，佛觀察一切眾生愚迷顛倒，稱之為可憐憫者。要想離苦得樂，唯有自覺。佛菩薩在旁邊幫助我們覺悟，如果自己不覺悟，佛菩薩也幫不上忙，也無可奈何！

「畏視實行」：講到修行，產生畏懼。「斷惑難」：惑是迷惑、見思煩惱。佛曾經有個比喻，「四十截流」，流就是瀑布，譬如有四十里寬的瀑布，你能一下子把它阻擋住，使這個水不流，諸位想想這是要多

大的力量？比喻斷惑真難！「時間長」：斷三界八十八使見惑之後，還要天上人間七次往返，才能把思惑斷盡，時間實在是長。「三僧祇劫」：中國人算萬萬為億，萬億為兆。以兆做為單位，上面是一千，底下有八個萬，一千萬萬萬萬萬萬萬萬萬兆，這是一個阿僧祇。劫，是時間單位，大約是一千六百多萬年。還要乘三倍，三個阿僧祇劫，這個數目字確實是天文數字。要圓滿佛果，須經歷三大阿僧祇劫，時間太長了。

「當疏學佛」：疏忽修行。在佛學學術上去鑽研，疏忽修行，這種修學法「等於說食數寶」。肚子餓了，說這個菜不錯，那個菜也不錯，說了半天，肚子還是空空的，這是說食；數寶，就像銀行出納，一天到晚數鈔票，都是別人的，不是自己的。我們學佛最怕走上這個道路，說食數寶，與自己生死毫不相關。學佛一定要斷煩惱、要轉識成智，這才是功夫，才有效果，才有成績可言。煩惱不斷就是說食數寶。

每一個人都想有成就，而許多法門確實有它的困難處，不適合我

們現前來修學，所以佛開的法門這麼多，就是便利我們選擇，選擇適合自己的一種方法來修學，這種方法能夠幫助自己斷煩惱，幫助自己得到清淨心。在一切法門裡，佛指給我們大方向：正法時期戒律成就，換句話說，修戒律、禪定、淨土都能成就；像法時期，戒律成就很難，禪定可以成就，淨土可以成就；末法時期，只有淨土才能成就。而在淨土裡，真正能成就的是「帶業往生」，這是非常可能的事情。所以我們學佛不能好高騖遠、不能好奇騖怪，一定要老老實實的修學、用功夫。特別法門就是特別介紹末法時期的淨成就，這是一個特別的捷徑。

乙、門餘大道淨業

這一段介紹念佛法門的內容。「門餘大道淨業」：門就是指八萬四千法門，八萬四千法門之外有一個特別法門；大道就是成佛之道，就

是淨土淨業法門。這個法門又稱為二力法門，有「佛力」、有「自力」。除淨土法門之外，八萬四千法門都要靠自己，才能成就；但是淨土法門固然靠自己非常重要，佛也幫上忙。

「佛力」：佛幫什麼忙？「示現佛國，宏願接引」：你的煩惱習氣沒斷，是個凡夫，娑婆世界環境不好，你沒有辦法修學，不能成就；佛創造一個好環境，供給你修學。你在家裡讀書很難成就，佛辦這個學校可以幫助你，那就是西方極樂世界。有這麼好的所在，佛很慈悲，歡迎你去。可是怎麼去法？這個世界不在我們地球上，距離我們娑婆世界甚遠，你找也找不到，在你臨命終時，佛來接引你，不需要找，佛來帶你一道去；佛力幫忙就是幫這個。這種忙，八萬四千法門裡面沒有。佛力幫忙，這對於我們來講實在是便利太多太多，我們今天修行的目的不必用在斷惑上，只用在求往生就行了。可是求往生與斷惑也有分不開的關係，能夠斷惑當然更好，品位更高；不能斷惑，能夠

把煩惱壓住、控制住，不讓它起現行，就可以往生，品位雖然低一點，佛國是到達了。一到達，所得的利益、所得的好處，實在是不可思議；《彌陀經疏鈔演義》、《彌陀經要解》，都說得非常詳細。

「自力」：我們要具備些什麼條件？這裡給我們提了三條綱領，是我們自己在這一生可以辦得到的。第一、「方便伏惑」：伏惑，伏住煩惱，這是必要的條件。沒有這個條件，佛號念得再多也不行，古人講「喊破喉嚨也枉然」。為什麼？雖然念佛號，不能伏煩惱。第二、「帶業往生」：帶業習種子，不帶現行；你煩惱沒斷，能夠伏住，這樣可以往生。如果煩惱還在，念念當中都有煩惱，這不行，沒法子往生。煩惱的根沒有斷，決定不起現行，這個也很難體會，譬如我們有貪心，貪有貪的種子，貪心起來的時候是現行，貪心不起來，種子在，貪心沒斷。帶業是帶種子、帶習氣，絕不帶現行。所以我們平常在生活裡就要注意，不讓煩惱起現行；煩惱就是七情五欲，常常在心裡起這些

念頭，佛號念得再多都是枉然。佛號如何變成功夫？就是能夠把煩惱壓下去。煩惱才起來，一句阿彌陀佛就把它換過來，換成阿彌陀佛，這一句佛號把煩惱壓下去。煩惱起來只有第一念，第二念就變成佛號，第一念是煩惱，第二念佛號把煩惱壓下去，這叫做念佛人。遇到順境起了貪心，一句阿彌陀佛把它壓下去，貪心不起；遇到逆境起了瞋恚心，瞋恚念頭才起，第二念佛號就把它壓下去，有這種本事才能帶業往生。初學的時候，不太容易壓得住，這個方法用久、用熟，才能控制煩惱。念頭一起來，立刻就警覺，這一句佛號就是警覺。確確實實能把妄想、妄念控制住，完全控制住就是功夫成片，這就是帶業往生，生凡聖同居土。如果功夫好，能夠把煩惱念斷，連習氣種子也沒有，這就是念佛三昧，就是禪定；得到定，這個定能夠斷煩惱，斷煩惱就是事一心不亂，生方便有餘土。假如功夫更高，從定中開智慧，智慧可以破無明，無明破了，這是理一心不亂，自己成為法身大士，生西

方極樂世界實報莊嚴土；與《華嚴經》的境界完全相同，是圓教初住以上的菩薩，別教是地上菩薩，也就是禪家所講見性成佛。到這樣的境界，一句佛號，念佛的方法可以成就。大勢至菩薩在楞嚴會上說：「不假方便，自得心開。」心開是理一心不亂、明心見性；只用這一句佛號，不用任何法門，就是一句佛號念到底，從伏煩惱到明心見性，就是這一個方法。所以這是在法門裡面，最為殊勝、最特別的一個法門。

第三、「當生成就」：這個法門是當生成就的佛法。這是講自力，自己具備這個條件，佛力才幫得上忙，才能與阿彌陀佛感應道交。

下面三句說出這個法門殊勝的功德利益。第一、「超出三界輪迴」：出三界非常之難，通途法門講，見思煩惱不斷，沒有辦法出三界。淨土法門真是特別，見思煩惱沒斷，能出三界。為什麼？阿彌陀佛來接引，阿彌陀佛進來帶你出去。第二、「了脫分段生死」：分段生死是六道裡的生死輪迴，從此以後永遠擺脫六道生死輪迴。第三、「皆不退多

補處」：這是講往生到西方極樂世界，絕不退轉；生到西方之後，功夫每天進步，不會退步。而且到了西方之後，「多補處」，這是說環境好。不像我們現前這個環境，多半的人都是迷惑顛倒，我們不知不覺要受影響；還有邪知邪見，對我們多少都會有障礙，使我們猶豫不決、無所適從，這是我們眼前修學環境上所遇到的困難，不曉得學哪個法門好。西方極樂世界則不然，所見到的、所聽到的，多半都是補處菩薩、等覺菩薩，程度跟佛沒有兩樣；無量無邊的佛來教化，這個福報太大了。補處佛的德行、知見，統統都圓滿，跟佛沒有兩樣，只是不在佛的地位上，除這個之外，與佛沒有兩樣。這是福報真正大，這麼好的修學環境，你要是不曉得選擇，自己要去吃苦頭、要去苦修，想達到這個境界太難太難了！這是給你介紹這個特別殊勝法門。

丙、方法略學

這一段依經典告訴你修學的方法，這就是《彌陀經》裡面最重要的內容。《彌陀經》正宗分裡分為三大段，就是「信、願、行」。《彌陀經》經文雖然不長，義蘊非常豐富，決不是淺學人能夠看得到的，一定要依靠再來人、古大德幫助我們，請他們來作導遊，給我們解釋說明，我們才曉得經典裡面所蘊藏豐富的意思。全經的綱領，首先是教你要建立信心。滿益大師在《彌陀經要解》裡列舉六條綱領：第一、「信自」，信自己、信自力；第二、「信他」，信佛力；第三、「信事」；第四、「信理」；第五、「信因」；第六「信果」。每一條都說得非常詳細。

信——「如聖言量、真實不虛」：佛說的話是聖言量，不會欺騙我們。要相信西方極樂世界實實在在有，相信西方極樂世界有許多優點是我們這個地方所沒有的。修學這個法門，一定要下決心把這個世間捨掉，如果還留戀這個世間，決定不能往生。這個世間什麼東西都要放下，有一絲毫的留戀都不能成功，你就去不了！

願——「專修往生、乘願再來」：娑婆世界，我們在這裡的時間久了，與這裡的眾生都建立許多密切的關係，生生世世互為眷屬，有很深的感情，現在要把這個感情一刀兩斷才能往生。往生並不是不顧他們，到西方成了佛，再來才有本事度這些眾生，才能幫他忙。四弘誓願裡講斷煩惱、學法門，在我們這個世間辦不到，斷煩惱、學法門、成佛道，都要到西方極樂世界去。再告訴諸位，學其他的法門實在是不聰明，為什麼？不管你學哪個法門，到最後還是拐彎抹角，還是要轉到西方極樂世界，走很多冤枉路。為什麼？不到西方極樂世界不能成無上正等正覺。學其他法門，可以成正覺，可以成正等正覺，但是不能成無上正等正覺。要想成無上正等正覺，非到西方極樂世界不可。修其他的八萬四千法門，到最後還是要到西方淨土，豈不是繞了好多圈，走了很多冤枉路？為什麼不直接去淨土？這一個事實我們在《華嚴經》裡看到，善財童子五十三參，五十三位善知識學的法門不一樣，那就

是說學的是無量法門、八萬四千法門，到最後講到無上正等正覺，普賢菩薩十大願王導歸極樂；說明無上正等正覺，只有在西方極樂世界完成，可見得這個法門的殊勝。所以《大方廣佛華嚴經》是大本《彌陀經》，《彌陀經》就是《大方廣佛華嚴經》的精華綱要；《華嚴》到最後導歸極樂，就是歸到《彌陀經》；《彌陀經》可以說是《大方廣佛華嚴經》的總結論、最後的歸宿。所以要發願求生淨土，乘願再來，千萬不要捨不得娑婆世界，那就壞了，永遠不能成就。

有信、有願，還要有行。「行」就是修行，一定要修正自己的行為，符合西方極樂世界的標準；換句話說，取得西方極樂世界的資格，要符合它的德行標準。西方極樂世界的人沒有作惡，都是善人，而且是上善之人；上善之人心裡不會有惡念。心裡還有殺盜淫妄，還有貪瞋痴慢，這個人是惡人，不是善人。表面上裝善也不行，去不了。李老師常說，台中蓮社二十多萬同修，能往生也不過四、五個而已，原因

是不夠標準。一天到晚拿著念珠，「阿彌陀佛、阿彌陀佛」的念，心裡貪瞋痴慢、殺盜淫妄沒斷，不是善人。極樂世界，善人才能去，所以一定要斷惡修善。

修行有正助雙修。「正行」是「持佛名號」：二六時中這一句阿彌陀佛不能間斷，用這個方法達到「一心不亂」。「助修」是「止惡修善」：要持戒，持戒的意義是斷惡修善，達到「心不顛倒」的目標。

功夫上的要求，每一聲佛號都要具足信、願、行；這三個條件，是修淨土的三資糧，資助你往生西方極樂世界。佛號裡真正具足信、願、行，你的心一定是清淨的，決定是上善之心，不會有一個惡念，自然就能與西方淨土相應。至於念法，念六個字、念四個字都可以；大聲念、小聲念，出聲念或者是默念，隨自己方便，你覺得哪一種念法念得很得力、很相應，就可以用那一種方法念，沒有一定的。有人佛號念得很快，有人念得很慢，能念到一心不亂就是好的念法。不管

你用什麼方法，能念到心地清淨就好。真正念佛的人，佛像就供一尊——阿彌陀佛。為什麼？求一心不亂。經本就一本——《彌陀經》或《無量壽經》，專一；其他的什麼都不要。古來大德，專修淨土都是如此。印光大師，他的房間裡面，就是一尊佛像、一個香爐、一本經書、一個蒲團。除此之外，一個「死」字掛在旁邊，一天到晚看到，我快要死了，趕緊念佛，所以功夫能成就。印光大師是我們的榜樣。蓮池大師說：三藏十二部，讓給他們去悟；八萬四千法門，饒與別人行。你們去行去，我是專門念佛；搞別的法門，一定耽誤自己。古德常講：「但得見彌陀，何愁不開悟！」所以，一句佛號念到底，什麼都不求，只求臨命終時，阿彌陀佛來接引，就行了！甚至於品位高下，統統不要管，不要去跟阿彌陀佛談條件，這樣才能夠成就，才能真正念到一心。

丁、事有特別

說明淨土法門的特殊。「設喻」：先從比喻上說，然後再做個比較；這個比喻是古德所說的。「如竹中蟲求出」：竹竿是一節一節的，裡面有一隻小蟲，牠想出去。「他宗節節上穿」：八萬四千法門，其他的法門採取的方法，好比小蟲每一個節都咬破，一層一層往上穿，爬到頂端才能爬出去，費時間很長，要經過許許多多的難關。「淨宗從旁破出」：淨土法門，不是豎出，是橫超。豎出難，例如天道：六欲天、四禪天、四空天，要修十善業道、四無量心、四禪八定，才能去得了。天道尚且如此不容易，何況出世間聖道。可是淨土法門特別，橫超的法門，從旁破出，不從豎出。從旁破出，還有個比喻，此地省略了。這個小蟲在竹子裡向旁邊咬，竹子外面有塊大石頭，常常颳風，竹子在大石頭上磨，已經磨損得差不多，所以小蟲很容易咬破竹子，很短的時間就出去了；「風」與「石」比喻佛力加持。所以淨土法門比其他的法門，實實在在要快得多。

「比較」：其他法門與淨土法門做個比較。「他先解而後修」：不管是哪一個法門，首先要把它理論、方法、境界完全明瞭，才能夠修行，所以它的順序是：信、解、行、證；如果不明瞭就去修行，統統是盲修瞎練，不會成就。「淨先修隨分解」：淨土法門是解行同時的；修就是念佛。解跟行是同時並進，一定要理解，解行相應，解行同時，這就容易了。「他如步淨如車」：其他的法門好比是步行，相當艱苦；淨土法門好比是坐車，舒舒服服、穩穩當當就到了。但是上車靠自力，上了車之後，那是佛力了。諸位要記住，我們現在修學，求佛接引這一段靠自力，到了西方極樂世界就靠佛力加持，那個增上緣太好太好了。下面是難易比較。「難」——「萬中難得一」：其他的法門，一萬個人難得有一個人成就。「易」——「萬修萬人去」：淨土法門容易，永明延壽大師說，萬修萬人去。一定要如理如法修行，才是萬修萬人去。確實靠得住，穩當、快速，這是淨土法門殊勝之處。

佛學十四講第十四講

吾人應有之警覺

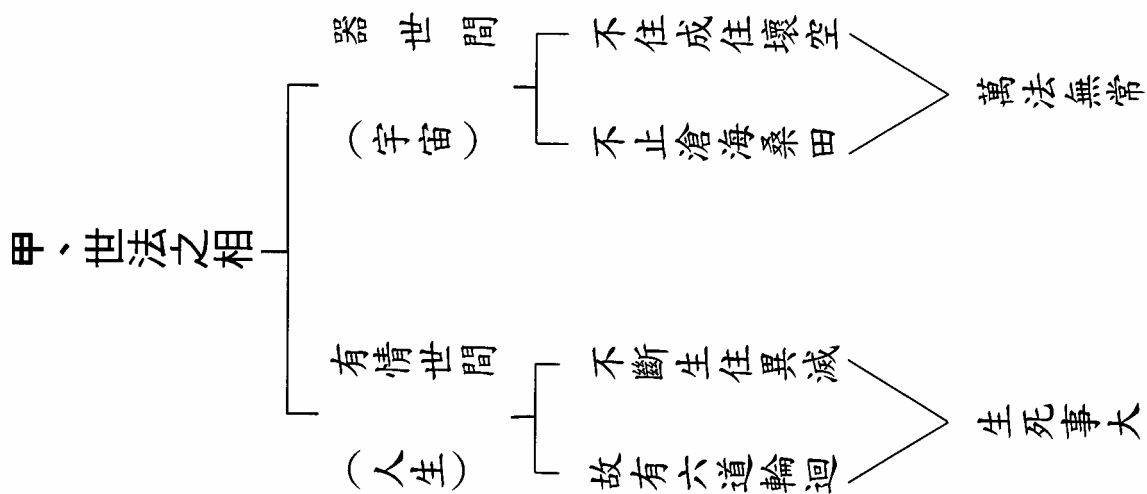

乙、人身

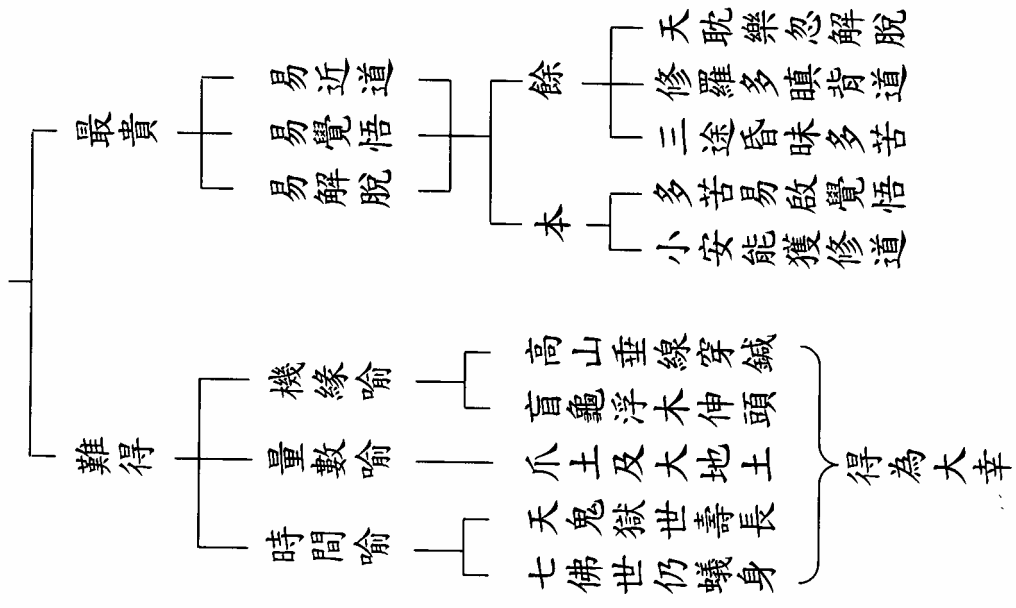

丙、佛法

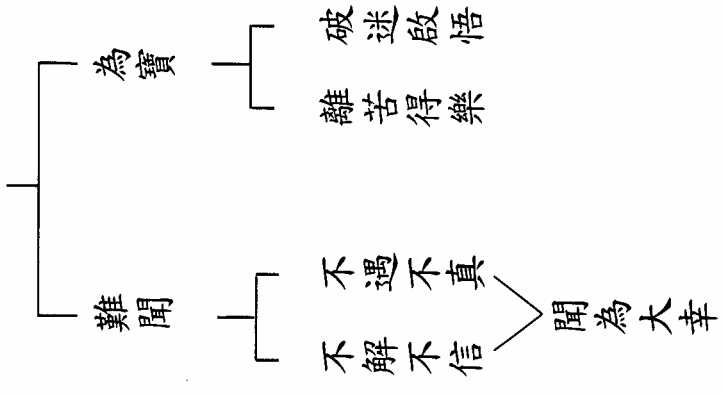

丁、四馬警喻

- 一等顧見鞭影而馳
- 二等鞭著毛尾而馳
- 三等鞭杖小侵而馳
- 四等鐵椎刺傷著路

第十四講 吾人應有之警覺

最後這一個講表是總結，勸勉諸位。「吾人應有之警覺」，真的要警覺，警覺就是善根、就是福德。今天在台灣，佛教的因緣不缺乏，缺乏的是善根、福德。如果真正有善根、福德，接觸這個因緣，這一生一定是圓滿成就。

甲、世法之相

「世法之相」：這是第一個要覺悟的。「器世間」是宇宙，「不住成住壞空」，「不止滄海桑田」，「萬法無常」。這是講我們的環境，我們要提高警覺。世界各國武器日新月異，天天研究發展，到最後必定引發第三次世界大戰。一旦戰爭爆發，整個世界會毀滅，地球上的生物也

第十四講 吾人應有之警覺

301

佛學十四講

302

永遠消滅，這是人類將來的結果，要警覺。學會淨土法門，將來第三次大戰爆發，他們毀滅，我到西方。一定要警覺，不警覺不得了。

「有情世間」：「不斷生住異滅」，「故有六道輪迴」，「生死事大」。對於人事環境，對於自己本身，都要有大大的覺悟。覺悟了，要是沒有法子解決，只得聽天由命，這是痛苦、無可奈何的。在佛法裡確實有辦法解決，佛法的修學就是解決這個問題。而今天時間太迫切，除了念佛法門之外，用其他的方法來不及，而且不可靠，這個法門是最快速、最穩當的法門。不選擇這個法門，一定誤事，這是千真萬確的事實。

乙、人身難得

這一段是佛在經典上勸勉我們的話。人身難得，佛法難聞。

「最貴」：人身最可貴，因為容易修道。「易近道」，容易接近佛法，「容易覺悟」，「容易解脫」；所以六道裡面人身最可貴。「餘」：其他的五道；「本」：我們現在的人道。「天耽樂忽解脫」：天上樂多苦少，把生死大事忘掉、疏忽了，這是富貴學道難。「修羅多瞋背道」：修羅瞋恚心太重，好勝心、嫉妒心、瞋恚心特別重，這三樣東西障道，所以他修道非常困難。我們自己是不是修羅？如果這三種心重，就是修羅。《楞嚴經》講，阿修羅四道都有，天道、人道、畜生道、餓鬼道裡有，只有地獄道沒有修羅。我們如果在一切順逆的境界裡面，沒有爭強好勝的心、沒有嫉妒的心、沒有瞋恚的心，決定不是修羅。「三途昏昧多苦」：地獄、餓鬼、畜生太苦，昏昧多苦，這也是修行的障礙。昏昧，不能辨別是非；多苦，苦障礙修行。人道的好處，「多苦易啟覺悟」，「小安能獲修道」。人道苦多樂少，能得小安穩、小康之家，這是可貴之處。人身不容易得，得人身就有解脫的機會。我們在六道裡，這一生好不

容易得到人身，若不好好利用這個機會超出三界輪迴，得到等於沒有得，空來一場，太可惜！

「難得」：人身難得。為什麼難得？底下是佛在經上所說的比喻。「機緣喻」：機緣不容易。第一個比喻，「高山垂線穿鍼」：佛是講須彌穿鍼，須彌山是最高的山，從山上垂一條線下來，山下放一個繡花針，線一掉下來剛好就穿進針孔。你們想想，這個機會有幾成？這是說得人身的機會這樣渺茫，我們是須彌山那條線，恰巧就穿進人道這個針孔，真不容易。第二個比喻，「盲龜浮木伸頭」：瞎眼的烏龜在大海裡，大海裡有個木板，木板當中有個洞，木板在大海裡漂，瞎眼的烏龜頭一伸出來，剛好伸在木板洞裡；這個機會太難得，機緣不容易。佛說的話是聖言量，我們要相信，佛不會欺騙我們的。《金剛經》說：「如來是真語者、實語者、如語者、不妄語者、不誑語者。」我們一定要相信佛所說的，人身不容易得來。在六道裡，神識投到人道確實不容

易。

「量數喻」：從數量上比喻。「爪土及大地土」：釋迦牟尼佛當年在祇樹給孤獨園，祇園精舍蓋房子有建築工程，佛帶弟子們去看，佛在地上抓了一把土然後撒掉，指甲上還有一點。佛一個動作、一個表示，他的學生們都會問：老師您這是什麼意思？因為佛沒有戲論，不會開玩笑，一舉一動都是給人啟示的。佛反過來問學生：「我指甲上的土多，還是地上土多？」這還用得著問嗎？當然是地上的土多。佛說：「我們現在世的人，死了以後來生再得人身，數量就像我指甲上的土；死了以後不能得人身，像大地之土。」人身難得，一生嚴持五戒十善，來生才能保住人身。我們有沒有做到？五戒力量薄弱，來生得人身的機會就很渺茫，所以大多數的人，來生都到三惡道去。貪心重的到餓鬼道；瞋恚心重的到地獄道；愚痴重的，迷迷糊糊、是非黑白顛倒、邪正分不清的，到畜生道。貪瞋痴三毒煩惱是三惡道的業因，所以佛教

導我們一定要斷貪瞋痴。為什麼？不墮三惡道。佛菩薩苦口婆心都是為我們好，我們沒法子報答，他也不需要我們報答。這是數量上的比喻，也是千真萬確的事實。一個明眼人，真正有智慧的人，看到現前這些大眾，都看得清清楚楚；哪一個人往佛道上走，將來會成佛；哪一個人往地獄道走，將來會下地獄，現在雖然還沒去，已在地獄報名註冊；哪一個人走餓鬼道，哪一個人走畜生道，清清楚楚。你是什麼樣的心、什麼樣的行為，將來會到那裡去。要從自己的心行去改，於一切法不貪，就不會墮餓鬼道；於一切逆境不瞋恚，就不墮地獄道；對於正法、邪法分得清清楚楚，一點不迷惑，就不墮畜生道。

「時間喻」：這是時間上的比喻。「天鬼獄世壽長」：天道、鬼道、地獄道壽命都很長，人的壽命短，人身難得而易失。「七佛世仍蟻身」：這個故事也是佛說的。在祇樹給孤獨園，佛看到一些螞蟻，就問弟子；弟子有許多證阿羅漢果的，都有宿命通；叫他們看螞蟻，七佛世仍蟻

身。阿羅漢的天眼、宿命通觀察不到，阿羅漢只能看五百世，佛能看到五百世以前。藏教佛從修行到成佛是三個阿僧祇劫，七佛是二十一個阿僧祇劫，牠還是螞蟻；不是說螞蟻壽命有那麼長，牠愚痴執著，認為那個身就是牠，所以死了之後還是投胎作螞蟻，到七尊佛過後還是螞蟻身。佛看了之後很感嘆：畜生道不容易脫離！畜生愚痴、執著，所以不容易出離。

「得為大幸」：人身容易接近佛法、容易覺悟、容易修行證果。人身難得，得為大幸，所以要珍惜自己的生命，把西方淨土修成。真正修淨土，三年的時間就足夠；《淨土聖賢錄》、《往生傳》裡，三年修成的人非常多，我們三年必定也能修成。可是這裡頭有一個最重要的條件，就是一切萬緣要放下。你之所以修不成，牽腸掛肚的事情太多，胡思亂想太多，這是大障礙，要把身心世界統統放下。像印光大師一樣，把「死」字貼在床頭，提醒自己：我快要死了！萬念俱灰，萬緣

第十四講 吾人應有之警覺

307

佛學十四講

308

放下，一心一意念阿彌陀佛，這是正經事。不放下是累贅，不放下是大病，不放下是大苦大難，放下就自在。

丙、佛法難聞

這一段講佛法難聞。聞到佛法是機緣，這個機緣非常難得。今天全世界四十多億人口，有幾個人在一生當中聽到佛法？很難！台北市二百多萬人口，幾個人聞到佛法？聞佛法的機緣實在不容易。「佛法為寶」：佛法有什麼好處？佛法是寶。寶的意思是有用，我們人要是得了財寶，物質生活就不缺乏，可以過很富裕舒適的生活，取這個意思。佛法能幫你「破迷啟悟、離苦得樂」：離的是三界輪迴之苦，得的是究竟之樂；這是我們人生所嚮往的，所追求而追求不到的，佛法裡頭有。「不遇不真」：佛法不容易遇到。我們現在遇到了嗎？未必。遇到的也

許是假佛法，不是真佛法。遇到不是真的佛法，跟沒遇到沒有兩樣，不能成就，你跟他學，迷上加迷，苦上加苦，不能解決問題。「不解不信」：遇到真正的佛法不解，《大藏經》看不懂，那也得不到利益。看懂了，又未必相信。有很多大學教授、天主教神父，買《大藏經》在家裡看，研究參考，但他不相信；不信，也是枉然！能信，信了之後又不願意修行，那也不行。信了之後要發願，有願，又不肯行；或者肯行，行了又不努力，進進退退。這樣一層一層的淘汰，剩下來沒幾個人；台灣這麼多人學佛，淘汰下來，剩一百個都不到，豈不是佛法難聞？「聞為大幸」：聞了之後，確實是真的，又能理解、又相信、又發願、又努力的依教奉行，沒幾個人。這是真正要覺悟的，機緣實在不容易，開經偈說「百千萬劫難遭遇」，不止百千萬劫。好不容易得到人身，又遇到正法的機會，這一生不能成就的話，怎麼能對得起自己？甚至對不起佛菩薩，對不起父母師長，對不起一切眾生。

丁、四馬警喻

這一段也是佛經裡釋迦牟尼佛所講的比喻，比喻警覺心。拿五馬做比喻，馬有五等，警覺心不相同。「一等顧見鞭影而馳」：主人騎著馬要牠走，鞭子一拿起來，牠在地上看到影子，曉得主人要牠開步走，牠就乖乖走了；這是第一等的好馬。好比學佛，告訴你這個情形，你一下子就覺悟，不必要人督促，自己肯發憤努力，精進不懈，一定成就。「二等鞭著毛尾而馳」：第二等警覺心差一點，牠看到影子沒有警覺心，必須主人拿鞭子在牠身上輕輕的敲幾下，牠才曉得要牠走，這才開步走。這就是在生活當中遭遇到一些折磨苦難，警覺人生是真苦。前面一等人，什麼樣的苦難也沒有受過，但是聰明，一聽佛說，對！有道理，就開始學了。

「三等鞭杖小侵而馳」：重重的打牠，打痛了牠才走。輕輕的打幾下，不痛不癢的，牠還無所謂，還不警覺，打痛了不走不行。他受到相當的苦難，才會警覺，才會回頭。「四等鐵椎刺傷著路」：警覺心太差，怎麼打牠都不走，用馬靴後面的馬刺向牠腹部刺，非常痛，忍受不了，這才走。人遭了大苦難，九死一生逃出來，他才警覺，才肯學佛。第五種這裡沒寫。第五種馬刺刺下，牠倒下去。前面四種還有救，佛還能救他；第五種，佛沒有法子救。

諸位一定要警覺，在現前這個時代，萬事莫如念佛急！其他事情都不重要，這一樁事情太重要了。